



Escuela OFTV No. 0451 “VENUSTIANO CARRANZA”

CCT 15ETV0449L

Profesora: Norma Araceli García Toledo.

PRESENTACIÓN DE DISEÑO DE PLANEACIÓN “CUADERNILLO DE ACTIVIDADES APRENDE EN CASA” PARA ALUMNOS DE 3er. GRADO



Ciclo Escolar: 2019 – 2020

RINCON DEL GUAYABAL, TEJUPILCO, EDO. MEX JUNIO 2020

PRESENTACIÓN

Hoy más que nunca, México requiere un cambio profundo en su sistema educativo para atender las exigencias que demanda una sociedad globalizada y en constante cambio. Tanto para la educación como para otros ámbitos no estábamos preparados para enfrentar la pandemia de COVID-19. Para ello, considerando la información e indicaciones recibidas de las autoridades educativas de trabajar a distancia para salvaguardar la salud de toda la comunidad escolar, me propuse diseñar un cuadernillo de actividades que permiten al estudiante poner en práctica los conocimientos, habilidades, valores y actitudes indispensables para enfrentar diversas situaciones de su vida. La estrategia “Aprende en casa” es un espacio donde los alumnos experimentan con estos elementos para construir sus conocimientos y desarrollar las competencias necesarias para su formación personal, social, ciudadana y artística. Esta estrategia propuesta por las autoridades educativas se retomó y se adaptó para trabajarse de acuerdo al contexto de la escuela.

De tal forma, yo la Profra. Norma Araceli García Toledo docente de la escuela OFTV No. 0451 “VENUSTIANO CARRANZA”, hice la siguiente presentación que se trata del Diseño de un Cuadernillo donde se planean actividades de tres asignaturas por día, las cuales corresponden a las asignaturas propuestas en el Plan y programa de estudio 2011: Español, Matemáticas, Historia y Formación Cívica y Ética. En cada una de las actividades planeadas se indica el aprendizaje esperado, producto final a entregar, ilustraciones e información complementaria, así como, los links donde los jóvenes se pueden apoyar para enriquecer sus conocimientos y algunos nexos como cuadros de registros de actividades e instrumentos de evaluación.

Para ello, me apoye de Planes y programas de estudios 2011, y más biografía, me preparé, investigue, busque las estrategias y valore el contexto y las necesidades de mis alumnos, diseñando así el cuadernillo de actividades bien planificadas y organizadas con instrucciones claras y precisas de los contenidos que serán enseñados de la manera más lógica y entendible a modo que los estudiantes sean autónomos en su propia enseñanza.

INTRODUCCIÓN

La comunidad en la que se encuentra la Escuela OFTV No. 0451 "VENUSTIANO CARRANZA", es nombrada Rincón del Guayabal perteneciente al municipio de Tejupilco, Estado de México. Se ubica aproximadamente a 5 kilómetros de la desviación de la comunidad del Paso de Guayabal. Para llegar a la comunidad es necesario llevar vehículo particular o caminar durante 40 minutos. Esta comunidad cuenta con una población cerca de 500 habitantes y ésta conformada por 3 localidades: la Cañada, Cuadrilla del Molino y Rincón del Guayabal, cabe señalar que en las dos primeras comunidades antes mencionadas viven la mayoría de mis alumnos que para llegar a la escuela deben caminar alrededor de 30 min diarios, también hay una iglesia en donde se ofician misas los domingos siendo la religión católica la que predomina más. Presenta rasgos muy marginados en cuanto a las tradiciones y a costumbres se refiere, la mayoría de las casas están construidas con adobe y teja, se cuenta con energía eléctrica, careciendo de todos los demás servicios públicos, casi la totalidad de sus habitantes de esta localidad son de escasos recursos económicos, varios de ellos no tienen una vivienda propia, la principal actividad económica es la agricultura y algunos se dedican a la ganadería y el comercio. En busca de una mejor vida la mayor parte de los habitantes emigran a los Estados Unidos de Norteamérica, esto trae como consecuencia la baja matrícula escolar, haciendo mención que en periodos de actividades agrícolas algunos alumnos dejan de ir a las clases 2 o 3 días a la semana debido a que los padres de familia solicitan permiso para que sus hijos les ayuden en sus labores de campo.

Es por eso, que con base a su contexto me di a la tarea, de diseñar las actividades acordes a sus necesidades, y no solo tomando en cuenta a los alumnos sino también a los padres de familia quien en esta contingencia sanitaria serian el principal apoyo para sus hijos, cabe señalar que la mayoría de los padres de familia no culminaron ni la secundaria, algunos no saben leer, mas que nada el papel que juega el padre o madre de familia en esta estrategia " aprende en casa" es estar al pendiente de su hijo (a) de que cumpliera con las actividades del día, organizar sus horarios para trabajar los quehaceres del hogar y las actividades escolares, estar en comunicación con la docente y por su puesto involucrarse en las actividades de algunas asignaturas dando su opinión, compartiendo ideas, estar escuchando la lectura, etc. Lo importante es no dejar solo al alumno y motivarlo.

La planeación de clase es un elemento fundamental e indispensable para el docente en el cumplimiento de sus funciones como mediador, guía y facilitador del proceso enseñanza-aprendizaje. En la práctica docente la planeación de clase se convierte en una actividad de primer orden para los profesionales de la educación con un sentido práctico y utilitario, por lo tanto, es de gran importancia dicha tarea para el docente puntualizando en la orientación, ejecución y control como condiciones imprescindibles para dirigir de manera científica el proceso enseñanza-aprendizaje.

OBJETIVO

El objetivo de esta planeación, es que, al trabajar en ella, los alumnos recuperen sus conocimientos previos, refuercen los que acaban de construir y apliquen y fortalezcan las competencias que van adquiriendo. Un espacio de trabajo que les ayude a aprender a aprender, a complementar sus aprendizajes y a organizar los conocimientos que han adquirido acerca de cada una de sus asignaturas en diferentes medios.

INDICACIONES GENERALES

ES IMPORTANTE TOMAR EN CUENTA EL HORARIO REGULAR DE CLASES QUE TENEMOS.

- 1.- Cada una de las actividades está señalada la asignatura a trabajar en el día correspondiente.
- 2.- Es necesario que anotes las indicaciones de cada actividad en tu cuaderno.
- 3.-Es importante que anotes la fecha y la asignatura para llevar un orden, de las actividades del día.
- 4.- Enviar fotos de las actividades del día al Whats App, para que sean revisadas y anotadas en la lista de trabajos.
- 5.-Deberas ir recolectando trabajos relevantes para tu carpeta de evidencias, de los cuales te estaré señalando cuales actividades serán en cada asignatura.
- 6.- Recuerda que las actividades son para realizar en los días del 18 al 22 de Mayo, así que organiza tus tiempos.
- 7.- Esta semana comenzamos con aprendizajes esperados nuevos en las asignaturas.
- 8.- Ánimo, esto de la pandemia quedara como historia. Mientras enfócate en ti, ríe, haz ejercicio, convive con tu familia, juega, come sano, duerme tus horas. Saludos, los extraña su maestra Norma.

ESPAÑOL III

SESIÓN 1

*Deberás escribir los aprendizajes esperados y subrayar los verbos que encuentres, anota en tu libreta que entiendes por cada aprendizaje.

TEMA: Elaborar una historieta para su difusión

APRENDIZAJES ESPERADOS:

- ✓ Reconoce la importancia de recabar información sobre los antecedentes de un problema para resolverlo.
- ✓ Emplea las onomatopeyas y aliteraciones para la exaltación de los significados.
- ✓ Emplea los recursos gráficos y visuales para la construcción de un texto.
- ✓ Elabora distintos textos para difundir información.

PRODUCTO FINAL:

- ✓ Historieta

**Es hora de saber tus conocimientos previos relacionados acerca de la problemática que impera en la comunidad y la forma en cómo podrían atenderse. Reflexiona y contesta las siguientes preguntas en hoja blanca. (evidencia para tu carpeta)

- 1.-¿En tu comunidad hay desabasto de agua u otros servicios que fallan y afectan a la población?
- 2.-¿Cuáles son?
- 3.-¿Te gustaría investigar por qué ocurre esto?
- 4.-¿Cuál es la situación más urgente por resolver?
- 5.-¿Te gustaría profundizar sobre algún otro en particular?

**Lee la siguiente información de introducción, reflexiona y contesta las interrogantes.

En tus cursos de español has comprobado la gran diversidad de México en muchos aspectos, sin embargo, sus problemas también son enormes. Es probable que en la actividad anterior hayas identificado varias problemáticas en tu comunidad, porque las vives a cada día, por ejemplo, acumulación de basura en las calles, o ríos contaminados. ¿Piensas que no puedes hacer nada por resolverlas?, ¿o que deberás soportar esa situación toda tu vida? ¿A ti u otra persona se les han ocurrido ideas para solucionarlos?

- 1.-¿Hay algún súper héroe que les gusta? ¿cuál?
- 2.-¿Qué tanto conocen sobre ese personaje?
- 3.-¿Por qué les gusta?
- 4.-¿Qué representa para ustedes?
- 5.-¿Conoces o has leído alguna historieta? ¿Cuál?

**Lee y reflexiona.

En distintos tipos de textos encontramos personajes con los que nos identificamos por alguna razón y se vuelven inolvidables. A veces los admiramos porque tienen poderes casi sobrehumanos, o por su sentido de la justicia o

porque son muy inteligentes. Hay un género literario en donde puedes encontrar muchos de estos héroes, ¿sabes cuál es? ¿Te gustaría escribir un relato con tu personaje favorito?

MATEMÁTICAS III

SESIÓN 1

****Escribe el tema, los aprendizajes esperados y el producto final que trabajarás esta semana.**

****Subraya los verbos que encuentres en el aprendizaje, posteriormente escribe que entiendes.**

TEMA: Volumen del cono y cilindro

APRENDIZAJE ESPERADO:

- Resuelve problemas que implican calcular el volumen de cilindros y conos o cualquier de las variables que intervienen en las fórmulas que se utilicen.
- Anticipa como cambia el volumen al aumentar o disminuir alguna de las dimensiones.

PRODUCTO FINAL:

- Sacar el volumen de algún recipiente (cilindro- cono).

****Responde a las siguientes preguntas para conocer que tanto sabes sobre el tema. (evidencia para tu carpeta)**

- 1.- ¿Qué es un cilindro?
- 2.-¿Cómo se mide el contenido de un cilindro?
- 3.-¿De qué se puede llenar un cilindro?
- 4.-Escribe 5 ejemplos de tu alrededor que tengan la forma de un cilindro.
- 5.-¿Qué es un cono?
- 6.-Escribe 3 ejemplos de tu alrededor que tengan la forma de un cono.
- 7.- ¿Cuál es la fórmula para calcular el volumen de un cilindro y de un cono?

****Copia en tu cuaderno y resuelve el siguiente problema.**

A Lili le gusta imaginarse diversos cuerpos geométricos, ella realiza figuras con materiales de bajo costo. Su interés se ha centrado en la generación de cuerpos a través del movimiento. Observa la ilustración. Lili usa un palito como eje y los dos semicírculos de cartón, ella hace girar los dos semicírculos al tomar el palito como eje de rotación.

Contesta:

¿Qué es una figura geométrica?

¿Qué es un cuerpo geométrico?

¿Qué diferencia hay entre una figura geométrica y un cuerpo geométrico?

¿Qué cuerpo geométrico se formará al girar el palito?



Ilustración: Humberto Vega Mendoza

****** Pega en un lápiz un rectángulo y un triángulo hecho de cartón o papel, como se muestra en la ilustración. Al girar el rectángulo, tomando como eje el lápiz.

¿Qué cuerpo geométrico describe el rectángulo?

¿Qué cuerpo geométrico describe el triángulo?



Ilustración: Humberto Vega Mendoza

HISTORIA II

SESIÓN 1

****** Escribe el aprendizaje esperado, subraya los verbos que encuentres y las palabras que desconozcas su significado y búscalas en el diccionario.

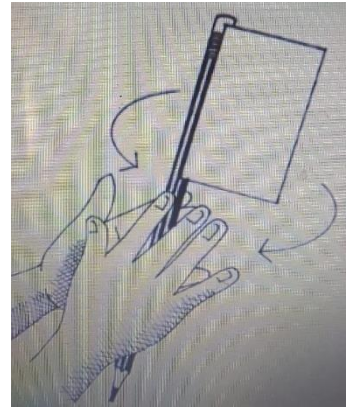
APRENDIZAJE ESPERADO:

- Explica el proceso de la Revolución Mexicana y la importancia de la Constitución de 1917.
- Describe los cambios de un régimen de caudillos a uno presidencial y la importancia de las políticas sociales en su desarrollo.
- Reconoce los elementos del nacionalismo revolucionario en el arte y la educación.

PRODUCTO FINAL: Texto escrito del proceso de la Revolución Mexicana en el ámbito político y cultural.

****** Exploraremos tus conocimientos previos. Lee con atención la situación y responde a las preguntas.

Cuentan los abuelos del pueblo que cuando sus papás eran adolescentes, les tocó vivir la Revolución. Relatan que desempeñaban diversas labores: acarreaban el agua de los pozos y los ríos hasta los campamentos, llevaban los alimentos a los soldados, cuidaban a los animales, eran espías, cargaban las armas y las balas, y algunos hasta peleaban en la guerra. Platican que la Revolución fue muy dura y esperan que los niños y jóvenes de nuestro país no enfrenten conflictos como los de esa época.

1.-¿Sabes de alguien de tu comunidad que haya participado en la Revolución? Pide que te platique su experiencia y escríbela.

2.-¿Qué aportó la Revolución a los mexicanos del siglo XX?

3.- ¿Qué cambios detectas en la manera de vivir y de pensar de los mexicanos después del movimiento armado?

Hace años, la convivencia con mi hermano era mala. Nos llevábamos tan mal que a veces llegamos a los golpes. Mis papás, preocupados por la situación, nos reunieron y hablaron acerca de establecer reglas para mejorar nuestra convivencia. Propusimos diferentes puntos como respetar las cosas de cada uno, dialogar cuando estuviéramos en desacuerdo, evitar gritarnos; si estas reglas no se respetaban mi papá nos pondría sanciones como no tener permisos para salir con los amigos o jugar en el equipo de fútbol. En una cartulina escribimos:

“Reglamento para una mejor convivencia”, en ella apuntamos las ideas propuestas y la colgamos en un lugar visible de la casa, con el afán de recordar nuestros compromisos y responsabilidades y así evitar conflictos. Aunque no ha sido sencillo, me doy cuenta que hemos cambiado nuestra forma de relacionarnos, ahora ya no nos gritamos, como antes.

1.- ¿Qué importancia tiene elaborar reglas o normas?

2.-¿Qué sucede cuando no se cumplen las reglas?

3.-Como país, ¿en qué documento están establecidas las reglas que rigen nuestra convivencia ciudadana?

** Lee en voz alta y por turnos con ayuda de un familiar el texto “Caudillos y revolucionarios” (pág. 17- Bloque- 4) después elabora un resumen.

Caudillos y revolucionarios

El gobierno de Francisco I. Madero terminó con el golpe de Estado de las fuerzas simpatizantes de los generales Bernardo Reyes y Félix Díaz, la renuncia del presidente Madero y del vicepresidente José María Pino Suárez y el posterior asesinato de ambos el 22 de febrero de 1913. El general Victoriano Huerta, que participó en el golpe de Estado contra Madero, fue nombrado presidente y estableció un régimen militar que pretendía dar continuidad a las políticas del porfiriato, si bien introdujo algunos cambios como el reparto moderado de tierras entre los campesinos. La llegada de Huerta al poder generó descontento entre algunos sectores políticos y sociales, particularmente en el encabezado por Venustiano Carranza —gobernador de Coahuila—, que decidió desconocer al gobierno central y levantarse en armas con el propósito de derrocarlo. A las fuerzas encabezadas por Carranza se les denominó constitucionalistas debido a que proclamaban como su bandera, la vuelta al orden constitucional de 1857. Otros grupos armados, como el encabezado por Francisco Villa en Chihuahua y Emiliano Zapata en Morelos, se unieron al esfuerzo constitucionalista para derrocar al gobierno de Victoriano Huerta. Estos grupos se encontraban organizados en torno a un caudillo, es decir, un cabecilla o líder al cual seguía el resto de los hombres armados que mostraba una lealtad directa. A pesar de que Venustiano Carranza no tenía las características propias de los caudillos, el general Álvaro Obregón, quien mandaba a las tropas constitucionalistas en las campañas militares, era un verdadero caudillo que contaba con la lealtad del grueso del ejército. La unión entre las tres fuerzas —constitucionalistas, zapatistas y villistas— fue determinante en el destino del gobierno huertista, pero en dicha unión se entremezclaron diversas aspiraciones y demandas que hacían evidente la fragilidad de la alianza.

**Observa el mapa “los revolucionarios” y anota en tu cuaderno algunas diferencias y similitudes entre los grupos

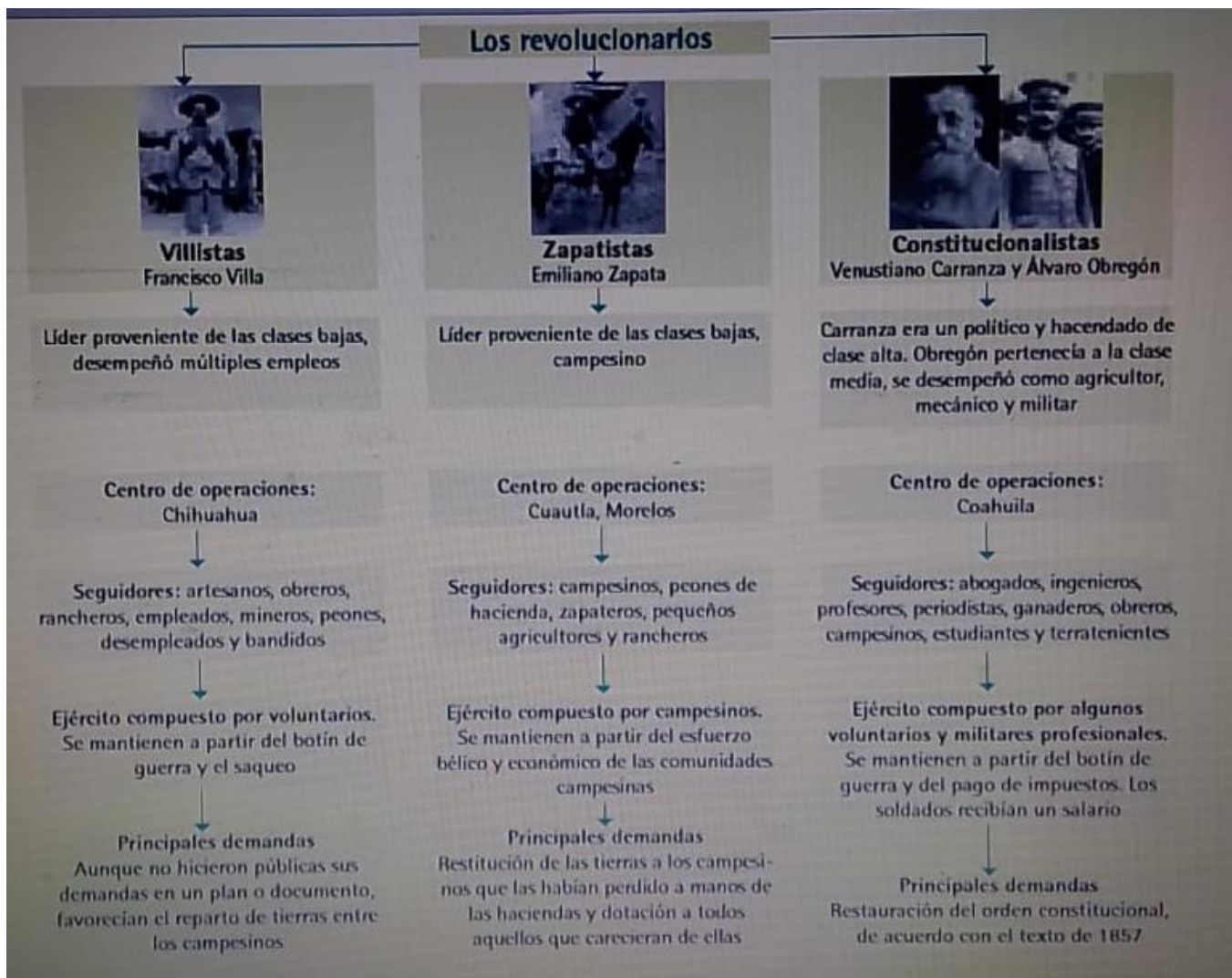

Libro de historia, Vol. I del alumno. Telesecundaria.

**Da lectura al texto "Del movimiento armado a la reconstrucción", posteriormente anota en forma de lista lo más relevante.

La publicación del Plan de San Luis fue el detonador que Madero utilizó para convocar a la población a levantarse en armas el 20 de noviembre de 1910, con ese llamado empezó la Revolución mexicana. Los brotes revolucionarios, conformados por clases medias urbanas, campesinos y trabajadores rurales, se extendieron principalmente en el norte y centro del país. Después de la muerte de Madero, Victoriano Huerta ocupó el poder lo que reavivó el movimiento armado. Carranza y los ejércitos unieron fuerzas hasta que Huerta renunció en 1914. Entre los líderes revolucionarios destacaron Pascual Orozco, Emiliano Zapata, Francisco Villa y Venustiano Carranza. Con el fin del gobierno de Victoriano Huerta, las diferencias en las ideas y demandas de los grupos revolucionarios encabezados por estos líderes se hicieron más evidentes y, aunque acordaron reunirse en la ciudad de Aguascalientes para definir el rumbo que debía tomar la Revolución, resultó un fracaso e inició la lucha armada entre ellos. Por un lado, estaban los zapatistas y los villistas que sostenían una reforma agraria radical; por el otro, los constitucionalistas que buscaban colocar a Carranza en la Presidencia de la República y pretendían un reparto moderado de la tierra. Finalmente, los villistas fueron derrotados y los zapatistas aislados en el estado de Morelos, los constitucionalistas triunfaron militarmente y tomó el control sobre los poderes federales. Con ello, Carranza convocó a revisar y actualizar la Constitución de 1857, sin embargo, tras la liberación del Congreso

Constitucionalista, se acordó firmar la Constitución de 1917 donde se incluyeron las demandas de los otros grupos revolucionarios.

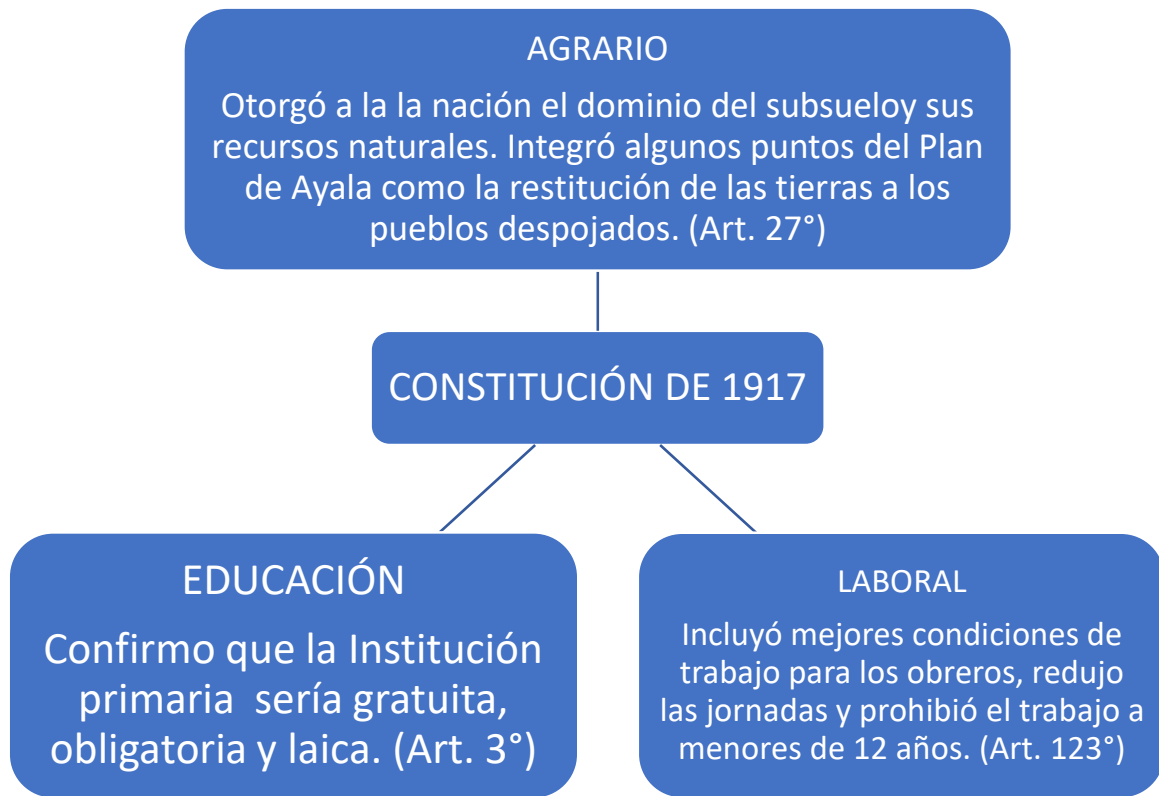

La firma de la Constitución de 1917 no garantizaba la paz, pero sí nuevos principios, fue un documento adelantado para su tiempo. Por un lado conservó elementos de la Constitución de 1857 (sistema federal, la no reelección, los derechos individuales y la separación de la Iglesia y el Estado), agregó reformas sociales y económicas que atendieron las demandas de obreros y campesinos, al mismo tiempo definió al Estado como regulador de la sociedad. Hacia 1919, con el asesinato de Emiliano Zapata, el movimiento zapatista llegó a su fin. Las nuevas elecciones estaban en puerta y los antiguos colaboradores de Carranza anunciaron su candidatura: Álvaro Obregón y Pablo González. Carranza abandonó la capital para establecer su gobierno en Veracruz, pero en el trayecto sufrió una emboscada y fue asesinado a principios de 1920. Después de la muerte de Carranza, Obregón asumió la Presidencia; comenzó el México posrevolucionario.

**Escribe en hojas blancas o de cuaderno los nombres de los líderes revolucionarios y sus principales aportaciones, mencionados en la lectura anterior. (evidencia para tu carpeta).

Dato: para enriquecer tu escrito puedes investigar en las fuentes que estén a tu alcance. (libro de texto Historia vol.II, bibliografías, internet, etc)

**Lee los artículos 3°, 27° y 123° de la Constitución Mexicana (retoma el esquema del texto anterior) y describe brevemente lo que quieren decir cada uno.

ESPAÑOL III

SESIÓN 2

**Tiempo de aprender. Lee en voz alta y analiza el siguiente texto.

Los problemas sociales y económicos los padecemos todos los mexicanos cada día. Nos damos cuenta que existen porque la gente a nuestro alrededor se queja de ellos o nos afectan directamente. De modo que esas personas o nosotros mismos podemos ser la fuente de información. Otra fuente importante son los periódicos o publicaciones locales, estatales o nacionales. Sin embargo, para proponer las soluciones hay que conocer los problemas desde sus orígenes, es decir sus antecedentes. Algunos tienen que ver con la pobreza y la educación, pero lo más adecuado es revisar cada uno por separado y en su contexto.

El cuadro siguiente incluye algunos tipos de problemas:

Corrupción	Inseguridad	Desigualdad
Desintegración familiar	Productividad	Migración
Contaminación	Corrupción	Narcotráfico
Desempleo	Drogadicción	Salud

Con seguridad, los problemas que mencionaste en las preguntas iniciales se pueden relacionar con los que se incluyen en el cuadro. También puedes usar esquemas para visualizar el problema y proponer soluciones, sobre todo cuando lo originan muchos factores: Por ejemplo:

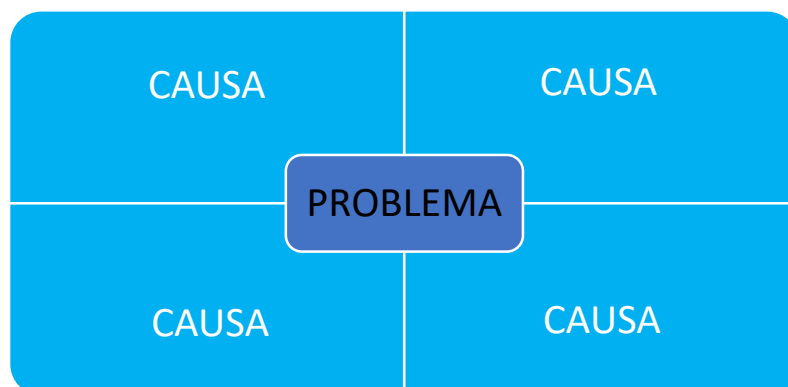

Una vez que conoces las causas, puedes también consultar casos similares de otras poblaciones, incluso en otros países del mundo, para ver cómo se ha solucionado la misma problemática.

****Lee con atención el texto siguiente, que se refiere a un problema común.**

Es el Cañón del Sumidero un basurero Tuxtla Gutiérrez.

Cada año, durante la temporada de lluvias, miles de turistas nacionales y extranjeros contemplan cómo toneladas de basura afean y contaminan uno de los lugares más hermosos y emblemáticos de Chiapas: el Cañón del Sumidero. Trabajadores de la Comisión Nacional de Áreas Naturales Protegidas (CONANP) y de la Secretaría de Turismo de Chiapas extraen diariamente alrededor de 12 toneladas de basura del río Grijalva, que atraviesa el cañón, y aún así no logran limpiar el afluente. "Los turistas nos dicen que éste ya no es el Cañón del Sumidero, sino el cañón del basurero", comentó Sergio, uno de los lancheros que cada día se encargan de transportar a los visitantes a lo largo de esa falla geológica de 12 millones de años. El Cañón del Sumidero es el segundo sitio más visitado en Chiapas, después de Palenque. En temporada alta, alrededor de mil personas lo recorren diariamente en lancha o lo contemplan desde lo alto en los cinco miradores que se han dispuesto para ello. Pero en algunos puntos, la imagen del cañón dista mucho de ser agradable. Justo en la parte más alta e imponente, donde las paredes alcanzan los mil metros sobre el nivel del agua y el cauce del río se estrecha, se forman en la época de lluvias manchones de basura orgánica e inorgánica, que a veces se transforman en tapones.

"Ahorita hay basura, pero no tanto. A veces, cuando llueve mucho, se forma un tapón de basura de 100 ó 120 metros de largo, que nos tardamos hasta media hora o 40 minutos en atravesar", advirtió Sergio. Troncos, ramas, ripio, lirio acuático, botellas, plásticos diversos y hasta animales muertos forman parte de la basura que arrebatada a este sitio bastante de su enorme belleza. La basura no es el único problema del Cañón del Sumidero, un área natural protegida de 21 mil 789 hectáreas amenazada por distintos fenómenos, pero es, sin duda, el más evidente, el que nadie puede dejar de observar. "Es una vergüenza que a nosotros nos toque mostrar esto a los visitantes. Cuando se creó el parque ecoturístico dijeron que iba a haber un convenio con el Gobierno para limpiar el cañón y para ayudar a la economía de la población, pero ninguna de esas cosas se ha hecho", señaló Laura Díaz, guía de turistas originaria de Michoacán. Si bien la percepción de los visitantes es que el cañón está sucio y que las autoridades no hacen lo necesario para mantenerlo limpio, diariamente organismos y dependencias federales y estatales destinan recursos materiales y humanos a la limpieza del afluente. Pero el problema es tan complejo que ningún esfuerzo es suficiente.

Ligan problema a las lluvias. El problema de la basura en el Cañón del Sumidero está íntimamente ligado a la temporada de lluvias. Sin embargo, su origen se sitúa en ese ámbito de la conciencia: los malos hábitos y el desprecio por el medio ambiente, que es ajeno a las campañas de limpieza. "Es un problema que se refleja en la temporada de lluvias, pero que es permanente, porque se origina en los malos hábitos que tenemos los mexicanos de tirar la basura en cualquier parte", indicó Odetta Cervantes Bieletto, subdirectora de Parques Nacionales de Chiapas de la CONANP. Explicó que el río Grijalva, que atraviesa el Cañón del Sumidero, tiene diversos afluentes, y cada año, durante la temporada de lluvias, esos pequeños ríos y arroyos arrastran hacia el cañón la basura de unas 180 comunidades y colonias de 14 municipios del estado.

"Toda la basura que arrastran esos ríos durante la temporada de lluvias se junta en el río Grijalva, en parte porque se angosta. Se tiene diagnosticado que son 14 municipios los involucrados en esta problemática, pero los más importantes son Tuxtla Gutiérrez, Chiapa de Corzo, Villacorzo, Acala, San Fernando y Berriozábal", precisó. Dijo que el río Sabinal, que atraviesa Tuxtla Gutiérrez, es responsable hasta de un 40 ó 50 por ciento de la contaminación en el Grijalva. De ahí que ninguna campaña de limpieza sea suficiente para mantener limpio el Cañón del Sumidero. "Es una tarea de nunca acabar; porque no se trata de limpiar y limpiar, sino de no ensuciar, de que las personas de todas esas comunidades y colonias dejen de disponer así de su basura. "Si no hay un cambio en los hábitos y una toma de conciencia del daño que se hace, nunca vamos a acabar con la basura del Cañón del Sumidero", advirtió Cervantes Bieletto. Las labores de limpieza en el Cañón del Sumidero son permanentes durante la temporada de lluvias, y en ellas participan no sólo trabajadores de la CONANP y de la Secretaría de Turismo, sino las cooperativas de lancheros y numerosos voluntarios. De acuerdo con información

de la Secretaría de Turismo, en el año 2001 se sacaron del Cañón del Sumidero 4 mil 400 toneladas de madera, 905 toneladas de lirio acuático y 16 mil 500 bolsas con plásticos; y en el 2002 se extrajeron 2 mil 985 toneladas de madera, 246 de lirio acuático, 295 de ripio y 13 mil 726 bolsas con plásticos. Si bien esos desechos antes eran trasladados al basurero, desde el 2003, cuando el Parque Nacional Cañón del Sumidero quedó bajo la administración de la CONANP, los plásticos se reciclan y la madera se entrega a las comunidades para reducir la tala. Y lo peor está por venir. Durante los meses de septiembre y octubre, cuando las lluvias son más abundantes, se forman enormes tapones de basura en el lecho del río Grijalva.

Es el Cañón del Sumidero un basurero (2007). Terra noticias [en línea]. Consultado el 29 de febrero de 2012 en: <http://www.terra.com.mx/noticias/articulo/167516>.

****Analiza el texto anterior con algún familiar y discutan el problema que plantea la lectura, con base en las siguientes preguntas:**

- 1.-¿Cuál es la problemática que se presenta?
- 2.- ¿Cuáles son las causas que la originan?
- 3.-¿Piensan que el problema es sólo de las autoridades?
- 3.-¿Quiénes más intervienen en esto?

****Identifica el tipo de problema de acuerdo con el cuadro de la sección Tiempo de aprender. Elabora un esquema colectivo con las causas que originan el problema y propone algunas acciones que permitan subsanarlo o reducirlo.**

****Haz un listado con los problemas que aquejan a tu comunidad y que detectaste en la sesión 1.**

****Elige uno de los problemas de los listados que elaboraste, y propone acciones para ayudar a resolverlo e investiga sobre éste.**

****Busca información, utiliza diferentes fuentes de tu alcance: enciclopedias, revistas, libros, periódicos e Internet o con algún familiar. Para conocer los orígenes del problema pueden preguntar a personas que lo padezcan directamente o lo conozcan bien.**

****Elabora una cuadro con las causas que originan el problema. Tomando en cuenta la información más relevante del problema y propuestas de solución. (evidencia para tu carpeta)**

PROBLEMAS	CAUSAS	PROPUESTA DE SOLUCIÓN
1.-		
2.-		
3.-		

MATEMÁTICAS III

SESIÓN 2

**Los siguientes cuerpos geométricos también pueden generarse al hacer girar figuras geométricas.

- ¿Qué figura geométrica usarán y sobre cuál eje la pueden girar para generar un cilindro?
- ¿Qué figura geométrica usarán y sobre cuál eje la pueden girar para generar un cono?

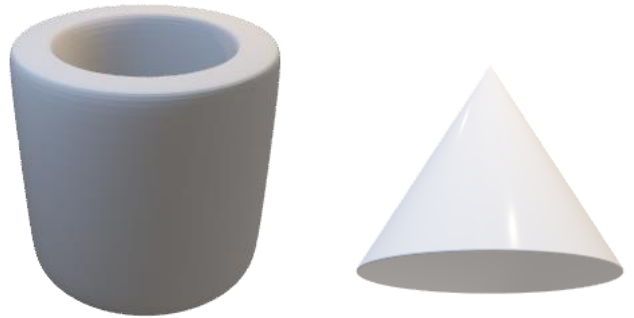

**Lee la información siguiente “Cuerpos de revolución”, posteriormente escribe en tu cuaderno el concepto de cuerpo de revolución, esfera, cilindro y cono.

Cuerpo de revolución

Un cuerpo de revolución es un cuerpo geométrico que se obtiene al hacer girar completamente una figura plana alrededor de una recta llamada eje.

La esfera

Es un cuerpo de revolución que se obtiene al girar un semicírculo alrededor de su diámetro. El centro y el radio de la esfera son los del semicírculo que la generan. La superficie esférica se define como el lugar geométrico de los puntos del espacio cuya distancia al centro es igual al radio.

El cilindro

Es un cuerpo de revolución que se genera por un rectángulo que gira alrededor de uno de sus lados. Por ello, el cilindro consta de dos bases circulares y una superficie lateral que, al desarrollarse, da lugar a un nuevo rectángulo. A la distancia entre las bases se le llama altura. De esta manera, un cilindro recto queda determinado mediante el radio de la base, r , y la altura, a .

El cono

El cono circular recto es el cuerpo de revolución obtenido al girar un triángulo rectángulo alrededor de uno de sus catetos. A la hipotenusa del triángulo se le denomina generatriz, g , del cono. La magnitud del cateto sobre el cual se gira es la altura del cono, a ; y la longitud del otro cateto equivale al radio, r , de la base del cono.

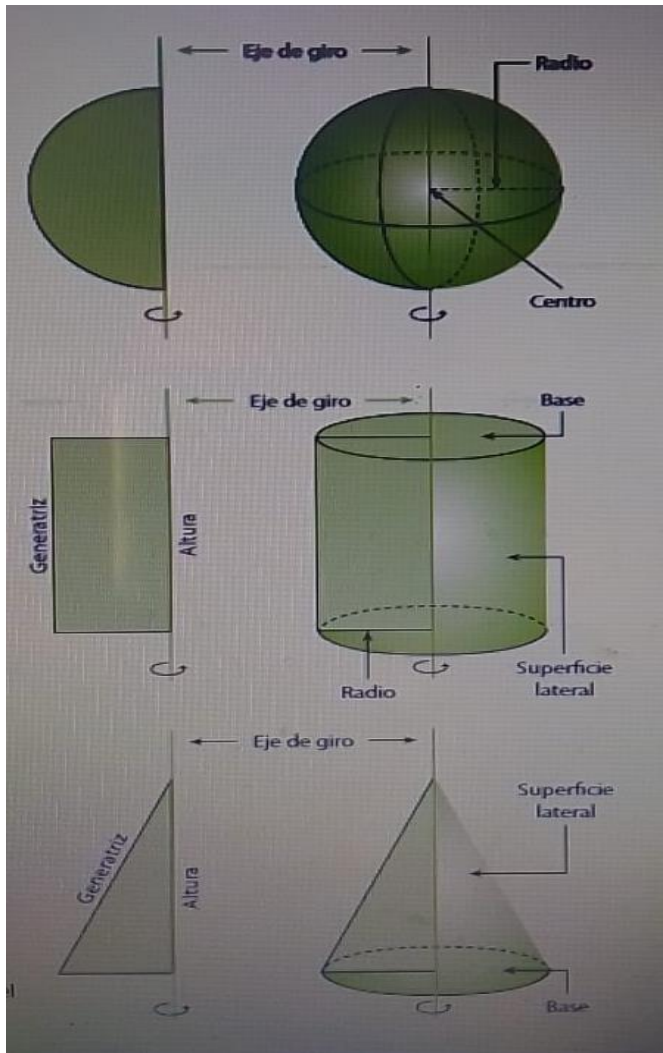

[partes de un cilindro, cono y esfera - Búsqueda de Google](#)

**Lee y copia la información de las partes de un cilindro.

El desarrollo plano del cilindro está formado por dos caras circulares llamadas bases y una cara lateral que es un rectángulo.

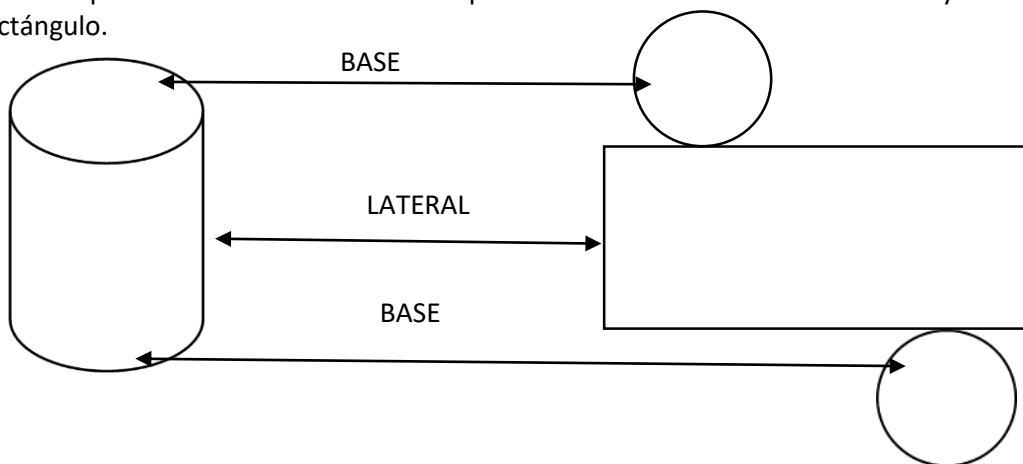

La medida del ancho del rectángulo es $2\pi r$, donde r es el radio de la base; la medida de la altura del rectángulo es la medida de la altura del cilindro.

**Observar el video de “Cuerpos de revolución” de Daniel Carreón, ir registrando datos importantes (evidencia para tu carpeta). <https://www.youtube.com/watch?v=kD5gz2k5IZQ> Enviar video.

F. C y E II

SESIÓN 1

**Lee y copia los aprendizajes a trabajar, después escribe lo que entiendas del aprendizaje.

APRENDIZAJE ESPERADO:

- Plantea alternativas de solución a situaciones que obstaculizan su bienestar socio afectivo para favorecer el desarrollo personal y social en su entorno próximo.

PRODUCTO FINAL:

- Esquema sobre el bienestar socioafectivo tomando en cuenta que significa para ti y propuestas de alternativas para mejorarlo.

**Reflexiona la siguiente historia:

Me siento triste. Mis hermanas se pelearon y lo peor fue que no valía la pena llegar a tanto; una le dice a la otra que siempre se ha de hacer su voluntad y que ya le colmó la paciencia. ¿Cómo hacer que ambas entiendan que hay más de una forma de llegar a un acuerdo para no pelear

**Reflexiona sobre las siguientes preguntas, luego escribe las respuestas en tu cuaderno:

- 1.-Qué significa para ti cada una de las siguientes palabras: conflicto, diálogo, acuerdo
- 2.-¿Qué tienen que ver con tu desarrollo personal y social?



** Lee la siguiente situación:

Enrique es un estudiante de licenciatura, en su comunidad siempre han estado orgullosos de él, porque ha representado al municipio en concursos a nivel local y nacional en proyectos agrícolas para la región. Ha obtenido reconocimientos y premios por sus investigaciones, y además hace aportaciones económicas para apoyar a su comunidad. Lo que casi nadie sabe es que Enrique trata de manera grosera a sus padres, maltrata a su novia y dice que no se siente feliz.

****Comenta junto con un familiar, y responde las siguientes preguntas en su cuaderno.**

1.-¿Qué opinas de Enrique?

2.-¿Por qué crees que sea exitoso en la escuela y actúe así con su familia?

3.- ¿Qué crees que le hace falta a Enrique para sentirse mejor como persona?

4.-¿Qué le aconsejarías a Enrique?

5.-¿Por qué es importante cuidar y manejar nuestras emociones y sentimientos?

****Escribe un texto de media cuartilla donde expreses la forma de convivencia en tu comunidad. Después léelo a un familiar y que te dé su opinión.**

****Elabora una historieta a partir de tus experiencias, opiniones y formas de ser, considerando los siguientes elementos (evidencia para tu carpeta):**

- ✓ Lo que hago en mi comunidad...
- ✓ Las cosas que me gusta hacer...
- ✓ Las cosas que no me gusta hacer...
- ✓ Lo que me gusta de mi comunidad...
- ✓ Lo que no me gusta de mi comunidad...

ESPAÑOL III

SESIÓN 3

**Es momento de adentrarnos a la historieta, en la sesión anterior tu elaboraste tu primera historieta a base de un problema de tu comunidad. Ahora conocerás sus características y definición.

**Lee la siguiente definición de historieta, posteriormente realiza un resumen con las ideas principales:

- La historieta es una serie de dibujos que constituye un relato cómico, dramático, fantástico, de aventuras, etc., con texto o sin él. Puede ser una simple tira en la prensa, una página completa o un libro”.
- Las características de una historieta: Es de carácter narrativo, considerando que: tiene la presencia de un narrador como emisor o relator de la historia; y evidencia el tiempo y la secuencia, enmarcada en viñetas. Está representada en un lenguaje visual y verbal, teniendo en cuenta que usa imágenes y que puede o no aparecer en ella un mensaje verbal. Cumple con la finalidad de entretener, considerando es de tipo distractiva y que debe ser de una sana diversión para quienes la leen.

Una historieta es un relato breve que puede ser cómico, fantástico, melodramático, de aventuras, y se apoya en imágenes de acciones desarrolladas por uno o varios personajes. Las imágenes facilitan la comprensión del mensaje. Aunque la historieta suele emplearse con fines de entretenimiento, también se usa para hacer crítica social, política o económica. De hecho, refleja lo que ocurre en la vida cotidiana de nuestra sociedad. Según varias fuentes la historieta moderna (o cómic o monitos) nació en Estados Unidos, en 1896, con el personaje Yellow Kid (el Muchacho Amarillo), creado por Richard Outcault. En 1934, comenzó la edición de libros de historietas, pues antes se usaba este género sólo para anunciar productos. En 1938, Jerry Siegel y Joe Shuster crean Superman, el primer súper héroe, al que seguirían muchos otros, como Batman, o el Hombre araña que quizá conoces. Esa primera etapa concluyó a finales de la década de 1940, para dar paso a las historietas que trataban otros temas, como el amor. Cabe mencionar que en Estados Unidos la principal función de la historieta es y ha sido el entretenimiento. En Latinoamérica la historieta moderna se difundió también a finales del siglo XIX, y tenía varias funciones: la crítica social o política, la crónica y el entretenimiento. La evolución del género condujo a nuevos temas, como la ficción y las aventuras. Posteriormente, con la Revolución cubana se extendió el uso de este género y se empleó con fines educativos, lográndose trabajos muy notables en Cuba.

En nuestro país, la historieta surgió en 1869 con “Rosa y Federico”, una novela ilustrada de José T. Cuéllar y J. María Villasana, publicada en el periódico La Ilustración Potosina. A principios del siglo XX el famoso artista gráfico José Guadalupe Posada publicaba las anécdotas de su personaje Don Chepito. Para 1920, circulaban varias historietas de personajes estadounidenses, aunque ya también los dibujantes mexicanos tenían sus propias y variadas creaciones. Revistas como Paquín, Pepín, Los Supersabios, La Familia Burrón, Lágrimas, Risas y Amor, Vidas Ejemplares, entre muchas otras, se publicaban entre las décadas de 1930 y 1960. En la etapa siguiente, el género se transforma de nuevo y resurge la historieta política y de concientización social Los Supermachos, Los Agachados, La Garrapata; así como otros tipos de héroes a la mexicana: Chanoc, Kalimán, Tamakún y otros. Entre las más actuales se encuentran Blue Demon y El Santo que recrean el mundo de las luchas libres, por lo que su fin es sólo el entretenimiento. Con seguridad tus abuelos, tus padres, otro familiar habrán disfrutado de alguna historieta. Como puedes ver, en México la historieta ha tratado diversos temas: la política, lo social, el entretenimiento, la cultura, la publicidad y muchos otros. Pero sólo recientemente se ha retomado su uso en la educación. Para un gran sector de la población, la historieta constituye la única oportunidad de

acercarse a un relato con personajes en diversas situaciones: amorosas, de aventuras, de terror, del viejo Oeste. Incluso mucha gente ha aprendido a leer con historietas. ¿Tú lees alguna?

Escobar, G. (2002). El pasquín, medio de expresión popular. La prensa.com [en línea]. Consultado el 29 de febrero de 2012 en: <http://mensual.prensa.com/mensual/contenido/2002/04/01/hoy/revista/504711.html> Cardoso, H. (2002). Rosa y Federico, novela ilustrada contemporánea. Revista latinoamericana de estudios sobre la historieta, 2, (8), 240-252. De Valdés, R. (1984). La historia de los comics mexicanos: El progreso de la industria y de la aceptación del arte gráfico-narrativo. Historia de los Comics, IV, 43, 1199-1204

****Lee y analiza el cuadro donde se describen los elementos de una historieta:**

Viñeta	Es el espacio en el que se colocan a los personajes de nuestra historieta, generalmente es un recuadro. Es la unidad mínima y básica de una historieta que representa un momento de la historia
Dibujo	Representa el ambiente donde se desarrolla la historia (escenario) así como a los personajes. Van dentro de la viñeta.
Globos o bocadillos	Es el espacio donde se escribe lo que dicen o piensan los personajes de la historieta. Tiene dos partes: globo y rabillo (que señala al personaje que habla).
Cartelas	Es aquello que dice el narrador y que apoya al desarrollo de la historia. Este texto va escrito en un recuadro rectangular en la parte superior de la viñeta.
Onomatopeya	Es la representación del sonido. Puede estar dentro o fuera del globo. Las más usadas son: plop (caída), zzzz (dormido), crash (choque o romper algo), splash (algo cae en el agua), entre otros.
Texto	Cuando está presente, debe hacerse de preferencia con letra imprenta. Si la letra se hace pequeña, significa que se está susurrando; si por el contrario, se agranda y usa mayúsculas, es porque se está gritando o poniendo mayor énfasis

La estructura de la historieta está constituida por: introducción, desarrollo y conclusión. Su extensión puede ir desde los dos cuadros de imágenes hasta varias páginas completas. Una característica importante del género es el uso del lenguaje, que debe ser accesible, sintético y de ser posible con una buena dosis de humor, para lo cual utiliza los recursos de:

- La ironía, que consiste en referirnos a algo en tono de burla, para provocar la risa.
- La exageración: se lleva al extremo la descripción de hechos, situaciones o personajes.
- La sátira: se pone en ridículo o al descubierto una situación o persona.

****Elabora un mapa conceptual respecto a las características y elementos de las historietas. (evidencia para tu carpeta)**

****Analiza y lee la información sobre imágenes, globos y onomatopeyas que son utilizadas en las historietas.**

Otro aspecto importante son las imágenes, las cuales se dibujan en varios cuadros (llamados viñetas) que muestran una escena del relato. Representan el ambiente y los personajes de la historia; dichas ilustraciones deben tener una secuencia.

Los globos incluyen los diálogos de los personajes, así como sus pensamientos u otras descripciones o información de la historieta (ver cuadro de la derecha).

La onomatopeya usa la escritura para imitar los sonidos o ruidos producidos por máquinas, animales, la naturaleza. Estas expresiones se representan con tamaños diferentes y sin globo. Algunas de ellas son: ¡Crash! ¡Mmm! ¡Zas! ¡Pum! ¡Cof! ¡Brumm! Las interjecciones son expresiones que indican estados de ánimo como la tristeza, alegría, enojo, decepción, sorpresa, u otras; por ejemplo: ¡Ah! ¡Oh! ¡Ay!

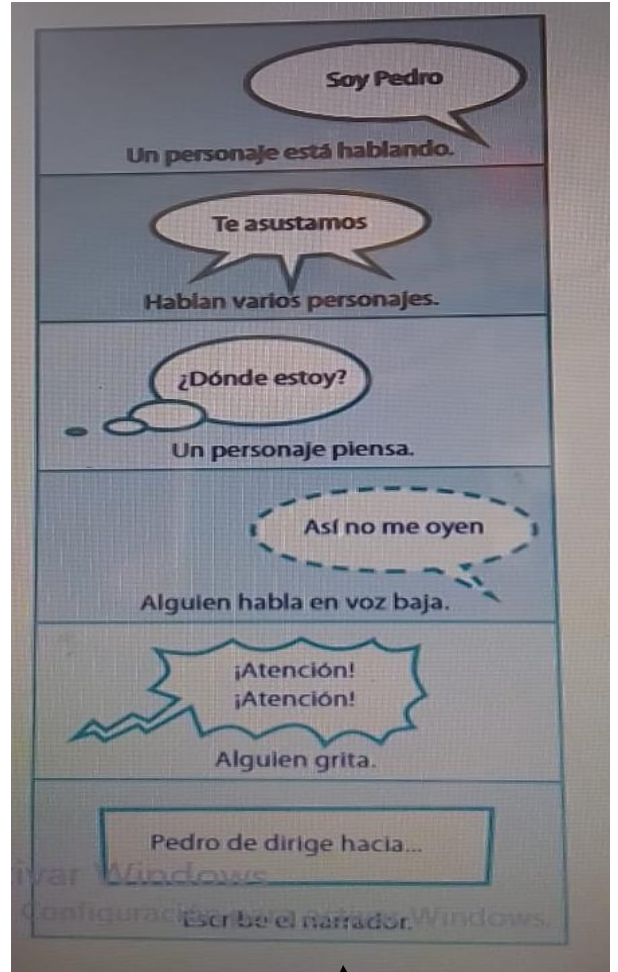

https://www.google.com.mx/url?sa=i&url=http%3A%2F%2Fwww.eslahoradelastortas.com%2F12697%2F&psig=AOvVaw12Ij8CQVoWnnrPDjKel_xy&ust=1611088278525000&source=images&cd=vfe&ved=0CA0QjhxqFwoTCJjkb96ppu4CFQAAAAAdAAAAABAK

****Con la información anterior realiza un resumen. Copia los ejemplos del globo.** _____

MATEMÁTICAS III

SESIÓN 3

****Deberás construir un cilindro o un cubo de las medidas que quieres, no tan pequeño y que quede una base destapada. Después describe en el cuaderno los pasos que hiciste para formarlo y cómo te quedo al final.**

****Con los cuerpos geométricos que hiciste, sal a tu patio y llénalos con piedras, tierra, hojas etc. y explica**

¿Cómo se llama a la cantidad que le cabe dentro de la figura?

¿Cuál es la unidad de medida que se utiliza para los cilindros o cubos?

¿Si cambias de material al llenarlo será la misma cantidad que utilizas, es decir, si primero lo llenas con tierra y después con piedras? ¿Por qué ?

****Reflexiona y resuelve el siguiente planteamiento.**

Para calcular el **volumen (V)** de un prisma, se multiplica el **área de la base (Ab)** por la **altura (h)**.
Su **fórmula** se expresa: **$V = Ab \times h$**

Ejemplo: Calcular el volumen de un prisma hexagonal.

altura = 8 cm
lado = 4 cm
apotema = 1.41 cm
V = 135.36 cm³

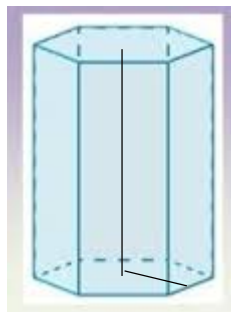

[volumen de un prisma hexagonal - Búsqueda de Google](#)

Para calcular el **volumen (V)** de una pirámide, se multiplica **1/3** área de la base (**Ab**) por la **altura (h)**.
Su **fórmula** se expresa: **$V = 1/3 Ab \times h$**

Ejemplo: Calcular el volumen de una pirámide hexagonal.

altura = 8 cm
lado = 4 cm
apotema = 1.41 cm
V = 45.12 cm³

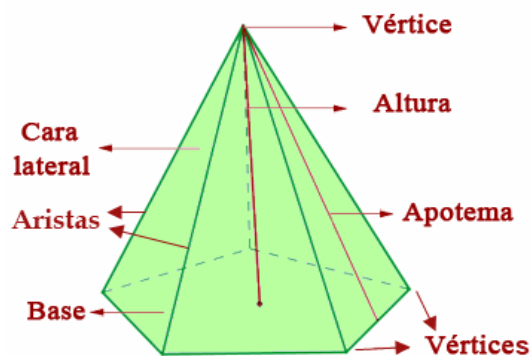

https://www.google.com.mx/url?sa=i&url=http%3A%2F%2Fwww.ceiploreto.es%2Fsugerencias%2Fceibal%2FCuerpos_geometricos%2Felementos_de_una_piramide.html&psig=AOvVaw0KMmzir6-Gkfkmpayf

****Responde a las interrogantes.**

- 1.-¿Qué relación observas entre el volumen del prisma y la pirámide?
- 2.-¿Qué diferencia observas entre las fórmulas para calcular el volumen del prisma y la pirámide?
- 3.-¿Cuál es el nombre de las figuras que tienen las bases de ambos cuerpos geométricos?
- 4.-¿La altura de estos dos sólidos son iguales o distintas entre si?

HISTORIA II

SESIÓN 2: 20 DE MAYO DE 2020

****Reflexiona y registrar tus opiniones en tu cuaderno.**

¿Qué entiendes por abuso de poder?

¿Sabes de alguien que haya sido víctima o realizado abuso de poder?

¿Cómo se resolvió la situación?

¿Qué medidas sugerirías para acabar con ese tipo de abusos?

¿Qué entiendes por caudillo?

En tu comunidad, ¿quién es un buen líder? ¿Por qué?
 ¿Qué características debe tener un caudillo? ¿Por qué?

****Lee en voz alta el siguiente texto, después copia el cuadro “de los caudillos a las instituciones”
 La política revolucionaria.**

Antes y durante la Revolución mexicana el sistema de gobierno del país se caracterizó por el caudillismo donde los líderes carismáticos o caudillos militares accedían al poder con el apoyo de fracciones importantes de las masas populares. Con la muerte de Obregón en 1924, termina la época de los caudillos e inicia el presidencialismo. Después de 1920, los gobiernos encausaron sus esfuerzos a la reconstrucción del país y a dar forma al nuevo Estado mexicano que surgía de la Revolución. Este sistema convirtió a caciques en gobernadores y líderes sindicales.

DE LOS CAUDILLOS A LAS INSTITUCIONES

Álvaro Obregón (1920 a 1924)	Álvaro Obregón (1920 a 1924)	Álvaro Obregón (1920 a 1924)
Su gobierno unió a los grupos revolucionarios, constitucionalistas, convencionistas, zapatistas y villistas. Asimismo, inició la conformación de un Estado corporativo que organizaba y controlaba todos los sectores sociales y organizaciones políticas campesinas, obreras, caciques y caudillos revolucionarios para llevar a cabo la integración nacional y el desarrollo económico y social necesarios para el país.	Su gobierno unió a los grupos revolucionarios, constitucionalistas, convencionistas, zapatistas y villistas. Asimismo, inició la conformación de un Estado corporativo que organizaba y controlaba todos los sectores sociales y organizaciones políticas campesinas, obreras, caciques y caudillos revolucionarios para llevar a cabo la integración nacional y el desarrollo económico y social necesarios para el país.	Su gobierno unió a los grupos revolucionarios, constitucionalistas, convencionistas, zapatistas y villistas. Asimismo, inició la conformación de un Estado corporativo que organizaba y controlaba todos los sectores sociales y organizaciones políticas campesinas, obreras, caciques y caudillos revolucionarios para llevar a cabo la integración nacional y el desarrollo económico y social necesarios para el país.

Uno de los sistemas de gobierno más comunes en el mundo es el presidencialismo. En México, tras la inestabilidad a causa de la Revolución mexicana, el sistema presidencialista, hizo que el país se mantuviera políticamente estable durante siete décadas, libre de golpes de Estado y de problemas de gobernabilidad. Se identifica en tres etapas, las primeras dos abarcan de 1917 a 1920 y de 1920 a 1935, tuvieron como base el poder del ejército y un diseño institucional con un Ejecutivo fuerte. Hacia 1935, se fortalece el poder del presidente, avalado por las instituciones políticas y de la sociedad (partidos políticos, organismos sociales y la burocracia).

Sistema presidencial
<ul style="list-style-type: none"> • Jefe del Ejecutivo electo popularmente. • El Congreso y el Jefe del Ejecutivo son electos por periodos de tiempo fijo. • El Ejecutivo decide la composición de su gobierno. • El Ejecutivo tiene poderes legislativos.
El presidente y el partido en el poder (PNR-PRI) mantuvieron el control político-electoral con una clara ausencia de democracia, convirtiéndose en un presidencialismo con estructura centralista.

En 1929 surge el Partido Nacional Revolucionario (PNR) que después cambia su nombre a Partido de la Revolución Mexicana (PRM), y a partir de 1946 se convierte en el Partido Revolucionario Institucional (PRI).

El nacionalismo y el corporativismo revolucionario fueron los componentes ideológicos que impulsaron su fundación. Durante la sucesión presidencial surge el término de “el tapado” acuñado por Gonzalo N. Santos, cacique, gobernador de San Luis Potosí y cinco veces diputado entre 1924 y 1934, a quien se le preguntó quién era su favorito, poco antes de que el PNR designara en 1929, a su candidato presidencial, en tono grave contestó: “¡Viva el tapado, nuestro gallo es el tapado! En los gallos el tapado es un animal que no se muestra ni se pesa sino hasta el momento en que el dueño lo decide”. El término sigue presente en el ámbito político y en la voz popular.

**Analiza la siguiente caricatura y responde las preguntas en tu cuaderno.

- 1.-¿De qué elementos se compone la caricatura? (figuras, espacio, composición, lenguaje corporal, significado de cada elemento)
- 2.-¿Qué tema trata?
- 3.-¿Cuál es el mensaje que transmite?
- 4.-¿Por qué se relaciona “el tapado” con la sucesión presidencial?



**Investiga con algún familiar o internet, libros, enciclopedias, las principales aportaciones del gobierno de Lázaro Cárdenas y escríbelas.

**Con algún familiar reflexiona si se siguen realizando estas mismas prácticas del gobierno de Lázaro Cárdenas en la actualidad.

- 1.-¿Cómo se elige en tu comunidad a un líder o gobernante?
- 2.-¿Encuentras similitudes del pasado con la situación actual del país?, ¿por qué?

**Observa el video “El partido único en México: su formación” <https://www.youtube.com/watch?v=W-FzOWCdB1k> Proporcionar video. Registra en el cuaderno las preguntas y contéstalas con la información del video.

** Contesta las preguntas en tu cuaderno, si es necesario investiga en tu libro de historia, en la fuentes de tu alcance o con las personas de tu comunidad.

- 1.-¿Qué es una institución?
- 2.-¿Cuáles son las instituciones de salud y educación que se encuentran cerca de tu comunidad o región?
- 3.-¿Qué beneficios ofrecen?

4.-¿Pertencen al Estado? ¿por qué lo crees?

5.-¿Consideras que estas instituciones ofrecen servicios de calidad?, ¿por qué?

** Lee el texto y escribe en tu cuaderno las características que tomó el partido oficial.

El sistema político mexicano

La Constitución de 1917 estableció un régimen presidencialista en México, en la medida que reservaba al Ejecutivo un amplio conjunto de facultades y prerrogativas respecto de los otros poderes. Este sistema, con predominio del presidente, se fortaleció por la presencia de los caudillos al mando del Ejecutivo y por la creación del PNR, que consolidó su injerencia en las elecciones. Sin embargo, durante el periodo 1929-1934 la figura del presidente se vio disminuida por el poder del general Calles, quien era considerado “el hombre máximo de la Revolución”, ya que tenía la última palabra en la mayoría de los asuntos públicos. Por eso, a este periodo se le conoce con el nombre de maximato. Este sistema, que daba el predominio al general Calles, culminó en 1935, un año después de que el general Lázaro Cárdenas fuera elegido presidente de la República. A partir de entonces, el Ejecutivo nacional se fortaleció como institución, pues uno de los objetivos de Cárdenas fue disminuir la influencia de los caudillos y del ejército en la toma de decisiones. Para sobreponerse a ellos se apoyó en los campesinos y en los obreros, quienes habían iniciado su proceso de organización desde 1919, y reformó el partido creado en 1929. Durante el gobierno de Lázaro Cárdenas el partido oficial se transformó para dar cabida a nuevos actores sociales y contrarrestar la influencia del ejército y de los caudillos. A través de la creación de la Confederación de Trabajadores de México (CTM) en 1936 y de la Confederación Nacional Campesina (CNC) en 1938, se pudo contar con bases populares organizadas y controladas por líderes fieles al gobierno para ser incorporadas al partido. A partir del corporativismo, el partido se transformó para convertirse, en 1938, en el Partido de la Revolución Mexicana (PRM). La creación del PRM fortaleció el poder del presidente, pues contaba con una base organizada que respaldaba sus acciones y a partir de la cual consolidaba su influencia en el nombramiento de los candidatos a los diversos cargos de elección popular. El PRM contaba con el apoyo pleno del gobierno y no existía otro partido que se le opusiera, a excepción del Partido Acción Nacional (pan), fundado en 1938, pero con nulas posibilidades de lograr algún cargo electivo.

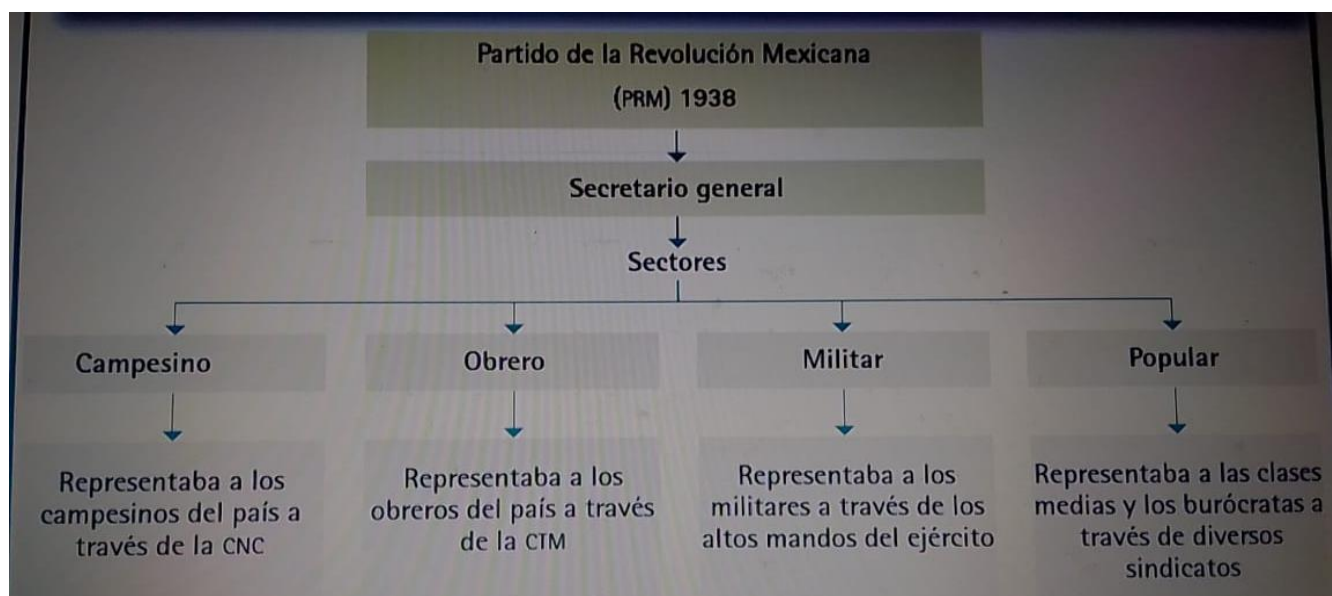

De esta manera, todos y cada uno de los representantes de la nación, desde el presidente municipal hasta el Ejecutivo federal, pasando por las legislaturas estatales y federales, pertenecían al PRM, el cual salía victorioso en los procesos electorales a través de métodos como el fraude electoral o simplemente por la ausencia de competidores. El presidente elegía al candidato del partido destinado a sucederle, y como siempre era el partido el triunfador en las elecciones, era como elegir al siguiente presidente. El partido oficial se transformó nuevamente en 1946, durante el último año del periodo presidencial del general Manuel Ávila Camacho, y tomó el nombre de Partido Revolucionario Institucional (PRI). Se eliminó al sector militar, logrando así terminar casi por completo con la influencia del ejército en la política y se fortaleció la presencia de los otros sectores; a excepción de estos cambios, el resto de sus características eran las mismas que su antecesor, el PRM. Las bases del sistema político mexicano, ideado por el grupo de los sonorenses, quedaron establecidas en forma definitiva y se mantendrían en las décadas siguientes.

**De acuerdo con lo que has aprendido hasta ahora, escribe qué papel desempeñó cada uno de los siguientes conceptos en la formación del partido único y del sistema político mexicano: (evidencia para tu carpeta)

- a) Caudillismo
- b) Corporativismo
- c) Presidencialismo

ESPAÑOL III

SESIÓN 4

**Consigue algunas historietas y léelas n familia. Después identifica cada una de las características de la historieta que leíste anteriormente.

**Si no encuentras historietas, apóyate en las siguientes. Elige una y cópiala en tu cuaderno e identifica con un color las características de la historieta que ya estudiaste.



<https://www.google.com.mx/url?sa=i&url=https%3A%2F%2Fprocrastinafacil.com%2F21-historietas-de-mafalda%2F&psig=AOvVaw3uU7Wwhw4VNvGT5F9cfzp6&ust=1611087457799000&source=images&cd=vfe&ved=0CA0QjhxqFwoTCNiRi92mpu4CFQAAAAdAAAAABAD>





**Dibuja la siguiente historieta en hoja blanca y hecha a volar tu imaginación agregando los diálogos para que este completa. (evidencia para tu carpeta)

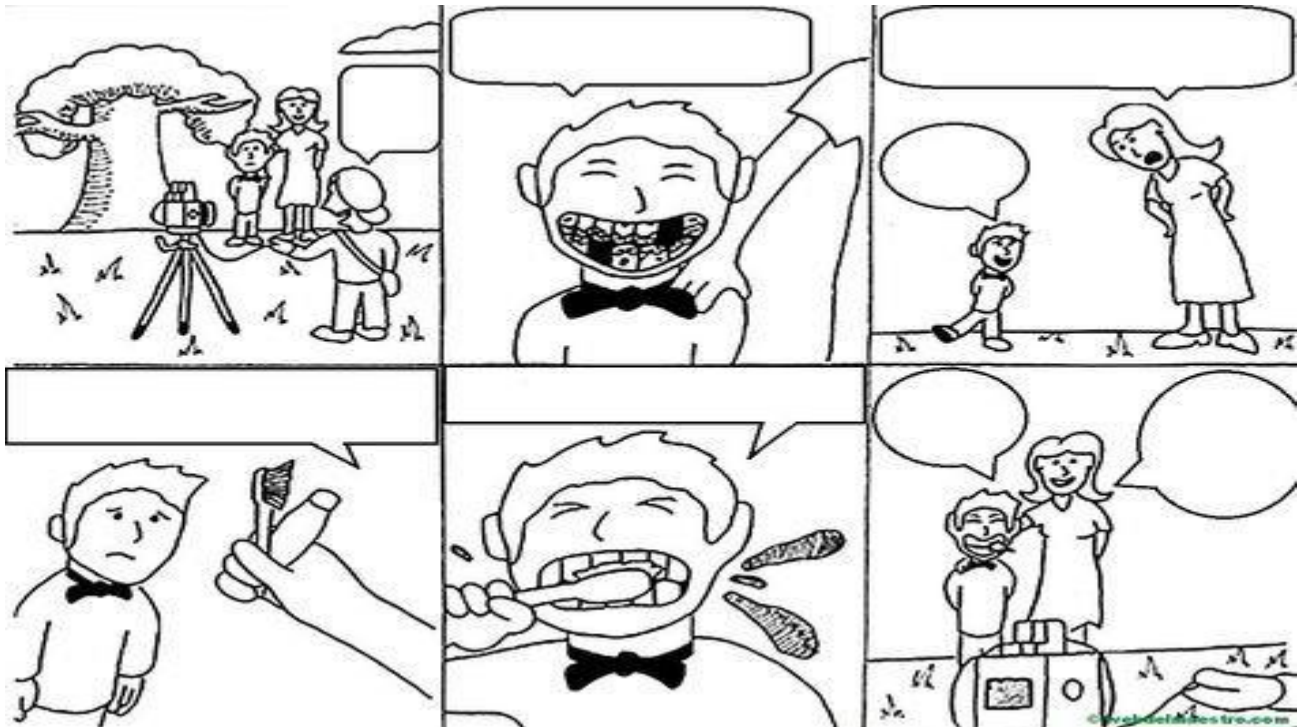

https://www.google.com.mx/url?sa=i&url=https%3A%2F%2Fwww.pinterest.es%2Fpin%2F543317142533133077%2F&psig=AOvVaw3MXvJjPv1ETXlfbKwoTI_3&ust=1611087654063000&source=images&cd=vfe&ved=0CA0QjhxqFwoTCMjvsqynpu4CFQAAAAAdAAAAABAD

MATEMÁTICAS III

SESIÓN 4

**Observa que el cono y el cilindro que se muestra a continuación tienen misma área en sus bases y la misma altura. Contesta lo que se te pide.

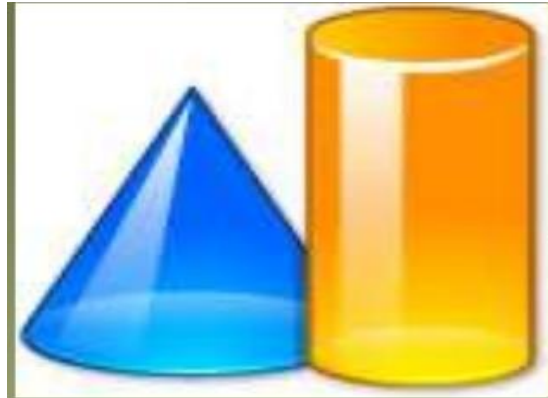

<https://www.google.com.mx/url?sa=i&url=https%3A%2F%2Fwww.slideshare.net%2FJemT87%2Fcilindros-y-conos-56861176&psig=AOvVaw3HwWZq3icGyOOgUDlsy73k&ust=1611086562685000&source=images&cd=vfe&ved=0CA0QjhqFwoTCLDyN7Gjpu4CFQAAAAAAdAAAAABAD>

ILUSTRACION:

Luis llena el cono con arena y después lo vacía en el cilindro. Repite esto tantas veces como es necesario hasta llenar el cilindro.

- ¿Cuántas veces vaciará el contenido del cono en el cilindro para llenarlo completamente sin que sobre nada?
- ¿Qué relación encuentras entre el volumen del cilindro y el volumen del cono?

**Tiempo de aprender. Es momento que conocer cómo se obtiene el volumen de un prisma y una pirámide. Lee con atención y registra el ejemplo en tu libreta.

Para calcular el **volumen (V)** de un **prisma**, se **multiplica el área de la base (Ab)** por la **altura (h)**.

Su **fórmula** se expresa: **$V = Ab \times h$**

Ejemplo: Calcular el volumen de un prisma hexagonal.

DATOS

altura = 8 cm

lado = 4 cm

apotema = 1.41 cm

DESARROLLO

$$V = (P \times a) \times h$$

$$V = (24 \times 1.41) \times 8$$

$$V = 16.92 \text{ cm}^2 \times 8 \text{ cm}$$

$$V = 135.36 \text{ cm}^3$$

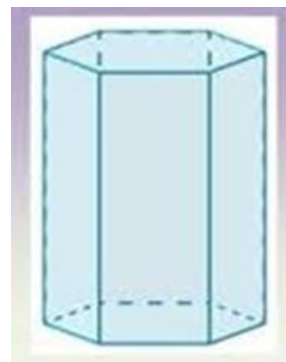

Para calcular el volumen (V) de una pirámide, se multiplica $1/3$ área de la base (Ab) por la altura (h).

Su fórmula se expresa: $V = 1/3 Ab \times h$

Ejemplo: Calcular el volumen de una pirámide hexagonal.

DATOS

altura = 8 cm

lado = 4 cm

apotema = 1.41 cm

DESARROLLO

$$V = 1/3 Ab \times h$$

$$V = 1/3 (P \times a) \times h$$

$$V = 1/3 (24 \times 1.41) \times 8$$

$$V = 1/3 (16.92 \text{ cm}^2 \times 8 \text{ cm})$$

$$V = 135.36 \text{ cm}^3$$

$$V = 45.12 \text{ cm}^3$$

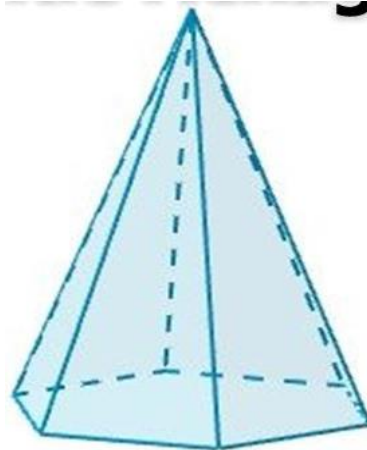

Observa que el volumen de la pirámide es la tercera parte del volumen de un prisma que tiene la misma base y la misma altura. Una manera para calcular el volumen de un prisma es obtener el área de la base, que puede ser cualquier polígono, y multiplicar por la altura. Lo mismo sucede con el cilindro y cono, es decir el volumen del cono es la tercera parte del cilindro. Esto se cumple siempre y cuando la altura y la base del cono y el cilindro sean iguales.

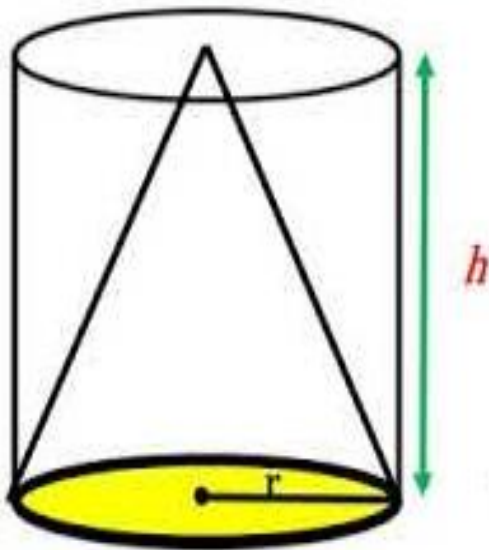

La fórmula para calcular el volumen del cilindro es:

$$V = \pi \cdot r^2 \cdot h$$

Mientras que para calcular el volumen del cono es:

$$V = 1/3 \cdot \pi \cdot r^2 \cdot h$$

**Escribe las situaciones que se presentan y contesta lo que se pide. (evidencia para tu carpeta)

La fórmula para calcular el volumen del cilindro es: $V = \pi \cdot r^2 \cdot h$ La fórmula para calcular el volumen del cono es: $V = 1/3 \cdot \pi \cdot r^2 \cdot h$

¿Qué significa el 1/3 en la fórmula para calcular el volumen del cono? Argumenta tu respuesta.

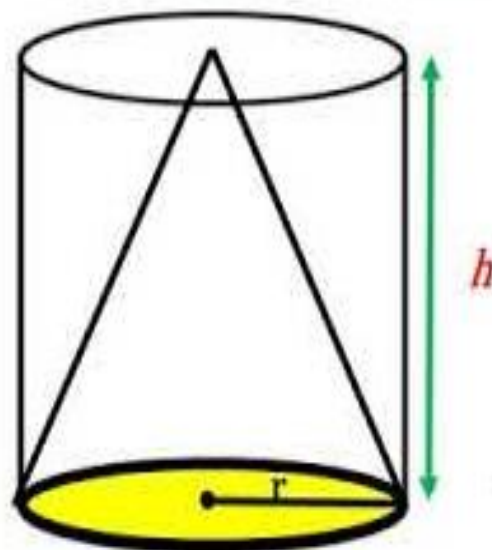

Supón que tienes un cilindro y un cono. Ambos tienen las mismas medidas de radio de la base y la altura.

¿El volumen del cilindro y del cono son iguales?

Si la altura del cilindro y el cono fuera 6 cm, ¿el volumen del cilindro y del cono es igual?

Si se duplica la altura del cilindro y se mantiene la base, ¿se duplica su volumen?

Cuerpos redondos

Los cuerpos redondos son cuerpos geométricos que tienen superficies curvas.

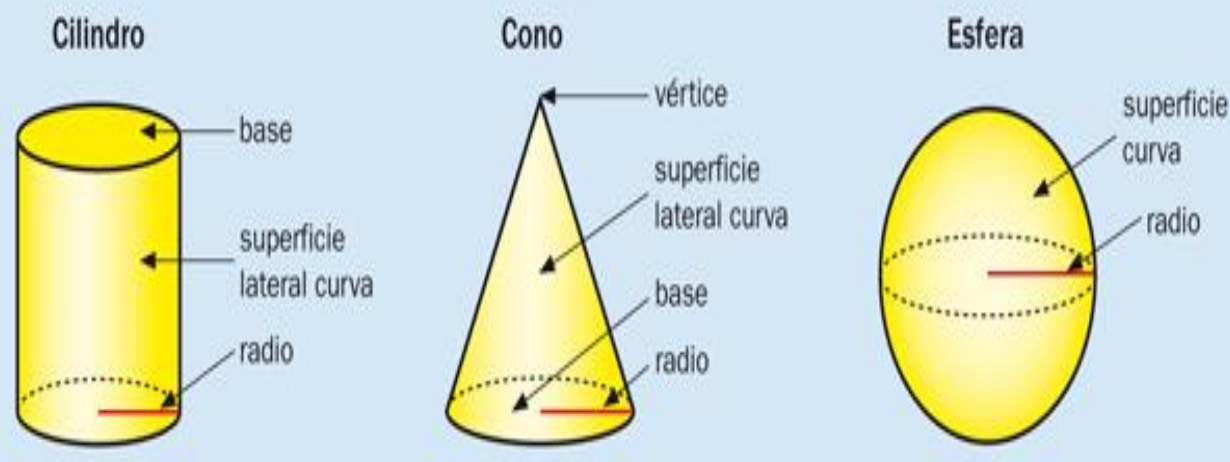

SESIÓN 2

**Lee la siguiente información, y copia el esquema que se presenta.



Mi desarrollo personal y social.

Así como es recomendable desarrollar la mente a través de los aprendizajes que logramos en la escuela y desarrollar habilidades en el trabajo, es importante reflexionar sobre nuestro bienestar socioafectivo. El bienestar socioafectivo significa estar bien, sentirse bien, no sólo en el aspecto físico y social sino también en el emocional y afectivo. Es decir, la forma en que expresamos lo que sentimos, pensamos y reconocemos lo que los demás piensan y sienten. Para que una persona tenga un desarrollo pleno, es importante que reflexione sobre la forma en que maneja y expresa sus sentimientos y emociones, debemos aprender a reconocer nuestras emociones, a manejarlas para que no nos hagamos daño a nosotros mismos ni a los demás. A esta forma de comunicarse se le llama asertiva. El bienestar socioafectivo implica estar bien en la sociedad y el lugar en el que vives. Significa que es importante observar qué cosas de tu comunidad necesitan mejorar y hacer propuestas en la medida de las posibilidades o condiciones, por ejemplo, es agradable convivir en espacios limpios, sin violencia y con relaciones respetuosas.

** Formula 10 preguntas para conocer las situaciones que obstaculizan el bienestar socioafectivo.

*Entrevista a un familiar, posteriormente haz un reporte de la entrevista. (sigue los pasos que aprendiste en la clase de español del día jueves 23 de abril)

** Elabora en tu lengua materna una carta dirigida a quien te gustaría contarle sobre lo siguiente: (evidencia para tu carpeta)

- ✓ Lo que me gusta de mi vida es...
- ✓ Lo que me preocupa de mi vida es...
- ✓ Las cosas que quiero hacer son...
- ✓ Las cosas que no me gustaría hacer son...
- ✓ Lo que obstaculiza que yo pueda hacer cosas es...
- ✓ Cuando quiero decir lo que siento hago...
- ✓ Lo que harías para mejorar tu desarrollo personal y social es...

** Elabora una lista de las situaciones que impiden el bienestar socioafectivo en el desarrollo personal y social de su comunidad. Después escribe acciones de solución para las situaciones que se enlistaste anteriormente.

**Con base a lo que has aprendido hasta ahora, realiza el esquema sobre el bienestar socioafectivo tomando en cuenta que significa para ti y propuestas de alternativas para mejorarlo. (producto final- evidencia para tu carpeta)

**Da a conocer tu esquema explicándolo a tu familia. (tomate una foto como evidencia)

ESPAÑOL III

SESIÓN 5

**Retoma el cuadro que hiciste en la sesión 2 sobre las problemáticas de tu comunidad. Después escribe en tu cuaderno 3 problemáticas que sean de tu interés, ya que con una de ellas harás la historieta.

**Elige una problemática de la lista anterior posteriormente sigue los siguientes pasos para recopilar información necesaria para tu historieta.

- a) Escribe el nombre del problema de tu comunidad.
- b) Anota el argumento del porqué ese problema.
- c) Registra las posibles soluciones.
- d) Dibuja a los personajes (principal y secundario)
- e) Describe los lugares y ambientes donde transcurre la historia y la época (tiempo) donde se desarrolla la acción.

**Ya definidos estos elementos, debes establecer la forma como va a contarse esa historia, teniendo en cuenta los recursos narrativos con que se cuenta. Regístralos en tu cuaderno.

- **La acción lineal** que es la que sigue un orden cronológico de los hechos.
- **Acción paralela:** permite alternar dos o más acciones que ocurren simultáneamente en dos espacios.
- **Acción cortada:** en que la acción se puede cortar para evocar el pasado o anticipar el futuro (flash back o forward).

**Escribe en forma de cuento la problemática de tu comunidad que elegiste, tomando en cuenta la información que obtuviste en la actividad anterior. (evidencia para tu carpeta).

MATEMÁTICAS III

SESIÓN 5: 22 DE MAYO DE 2020

DATO. Para calcular el volumen de un cilindro, al igual que el de un prisma, se multiplica el área de su base por su altura. Dado que la base de un cilindro siempre es un círculo, el volumen se calcula multiplicando el valor de π por el radio al cuadrado y por la altura.

**Observa el video: Volumen de cilindros. Resuelve los ejercicios que señala al final del video. (evidencia par tu carpeta). Guíate de los ejemplos. <https://www.youtube.com/watch?v=MdU1V7GiOlg> Enviar video.

**Resuelve los siguientes problemas, calculando el volumen de los cuerpos geométricos. Con ayuda del video anterior.

**Ya aprendiste que para calcular el volumen de un prisma se multiplica el área de la base por la altura. Considera que la figura de la derecha es un tinaco de agua.

1.-¿Calcula la cantidad de agua que le cabe?

Altura 4m

← **Apotema 1.2**

Lado 2m

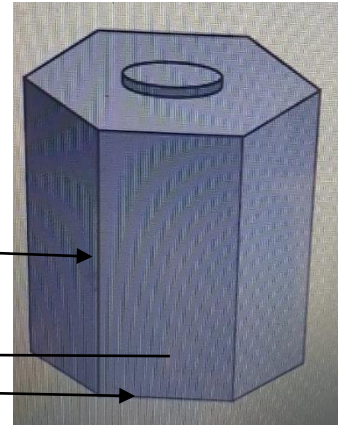

**¿Cuántos litros de agua puede almacenar un tinaco en forma de cilindro cuya base tiene un radio de 0.40 m y su altura mide 1 m?



HISTORIA II

SESIÓN 3

**Investiga en el diccionario los conceptos clave: nacionalismo, revolución, educación. Anótalos en tu libreta.

** Lee en voz alta el texto “Nacionalismo revolucionario”, posteriormente escribe los puntos más relevantes.

Nacionalismo revolucionario

La Revolución también impactó en el ámbito cultural. Surgieron nuevas corrientes de pensamiento y de expresión y se consolidaron muchas otras. Desde el siglo xix, e incluso antes, empezó a formarse una identidad nacional entre ciertos sectores de la población, basada en elementos como la religión, el territorio y las costumbres. Durante la Revolución y al culminar ésta, muchos intelectuales y políticos se plantearon la necesidad de fortalecer la nacionalidad a partir de la difusión de ciertos elementos que sirvieran como base para un México pluricultural; es decir, donde coexistían múltiples lenguas, tradiciones y etnias. La historia del país desde la época prehispánica hasta el siglo xx, así como las perspectivas a futuro del México revolucionario, constituyeron los puntos de partida sobre los que se consolidaría la nacionalidad. Los gobiernos posrevolucionarios apoyaron y promovieron una corriente nacionalista que se distinguía por su liberalismo, anticlericalismo, es decir, contrario a la intervención de la Iglesia en la sociedad, e indigenista, pues recuperaba el pasado indígena como fuente de orgullo nacional y de la identidad de los mexicanos, minimizando más no negando, la importancia de la herencia hispánica. Esta corriente nacionalista se difundió a partir del discurso político, pues tanto los presidentes como los diputados y el resto de los funcionarios públicos hacían uso de él para presentar a la Revolución y, por ende, a su gobierno, como heredero de las luchas liberales del siglo xix y defensor de la cultura indígena. Asimismo, el nacionalismo fue divulgado a través del cine y de movimientos artísticos, particularmente del muralismo, mediante la creación de obras en las paredes de importantes edificios públicos. El gobierno abrió las puertas de sus edificios a los muralistas; de esta manera, artistas como Diego Rivera pudieron plasmar sus ideas en los muros del Palacio Nacional, el Palacio de Bellas Artes, la Secretaría de Educación Pública, la Universidad de Chapingo, entre muchos otros.

Sabías que... También existieron otras corrientes que presentaban una visión diferente de la nación, sus orígenes y sus necesidades. Algunos intelectuales como José Vasconcelos y Carlos Pereyra defendían un nacionalismo fundamentado en la religión católica, la cultura española y con un sentimiento contrario a la influencia de la cultura anglosajona. Sin embargo, esta corriente tuvo un rango de difusión reducido por ser contrario a los postulados de los gobiernos nacidos de la Revolución.



** Observa el programa “ Nacionalismo revolucionario”

<https://www.youtube.com/watch?v=ImOh00kjUYo> . (Proporcionar video). Después enriquece la información que anotaste del texto anterior con lo que acabas de ver en el video, puedes copiar las preguntas que aparecen, esto te ayudará a entender más el tema y hacer tu producto final.

****Lee y reflexiona el texto “La cultura y la vida diaria se transforman”**

La cultura y la vida diaria se transforman

Tras una revolución, las constantes amenazas de invasión por parte de los Estados Unidos y una lucha por el reconocimiento mundial de México como un país libre y soberano, fue necesario reconocer los rasgos y elementos que distinguían a la nación ante las demás, esta idea nacionalista caracteriza al México posrevolucionario, periodo de cambios en los ámbitos económico, político, social, tecnológico y cultural que devinieron con el tiempo y esto se reflejó en las formas de usar las novedades del desarrollo económico en el vivir de la población. Por ejemplo, las ventas norteamericanas después de la Segunda Guerra Mundial aumentaron por la compra de equipo industrial, y por el ansia de consumo de la sociedad mexicana por adquirir aparatos electrodomésticos que le prometían una vida más fácil y que cubrían con los estereotipos promovidos por los medios de información y entretenimiento.

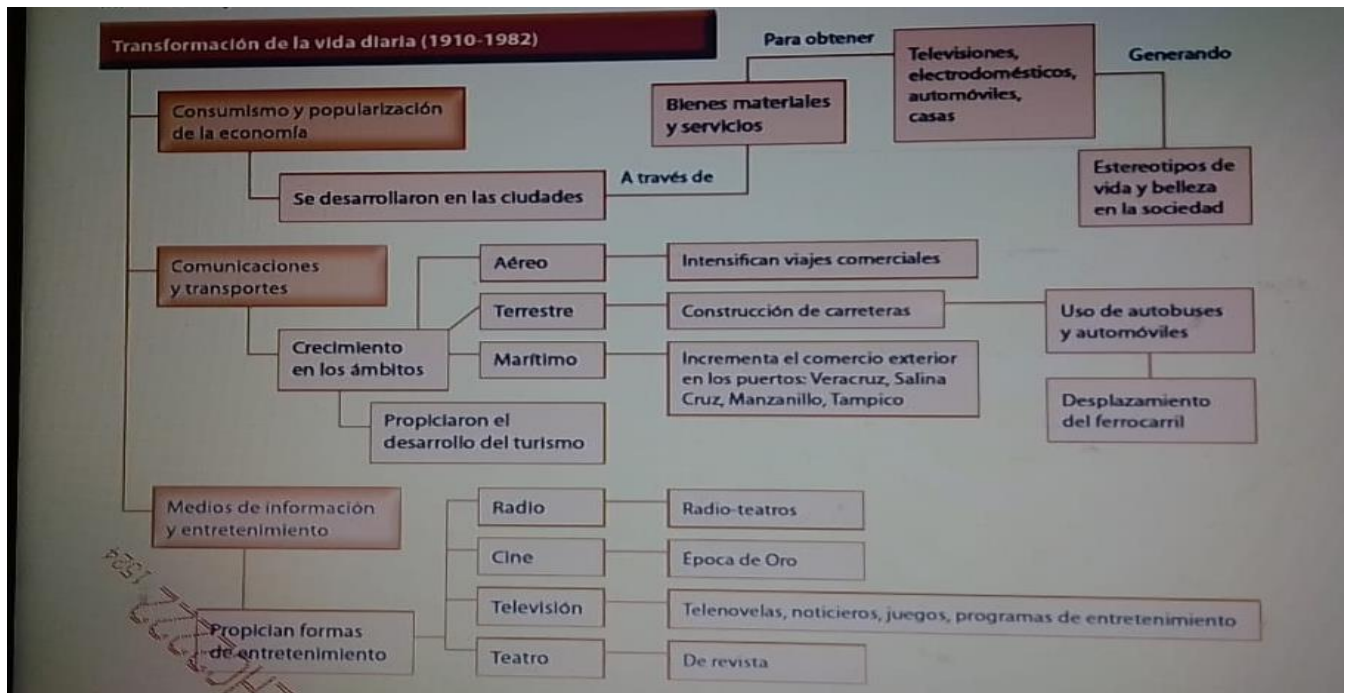

file:///D:/Documents/CONAFE/Unidades%20de%20aprendizaje%20independiente%20B1%20al%20B5/Unidades%20de%20aprendizaje%20independiente%20B4/Historia%20_B4.pdf

Los medios informativos y de entretenimiento fueron la ventana de la sociedad al mundo y de lo que ocurría en él. Al principio, la radio ocupó un espacio de mayor relevancia en las casas, su presencia en los hogares representó una compañía musical, un espacio de programas donde se leían versos y se escuchaban programas de aventura o drama que se acompañaban con efectos de sonido, lo que se conoce como radio-teatros y en las épocas de guerra fueron un medio informativo. En los años veinte la XEW se popularizó y dio a conocer a los artistas de la época. En 1960, la televisión recibió un gran impulso gubernamental pues México se preparaba para la celebración de los XIX Juegos Olímpicos, los tres canales existentes se constituyeron en la empresa Telesistema Mexicano con una cobertura en casi todo el país. El cine estuvo presente, desde 1910, en las ciudades con películas mudas que provenían del extranjero y durante la “Época de oro” el cine prosperó de forma notable, las películas reflejaron temas sociales desde los episodios revolucionarios hasta el reflejo de la sociedad moderna. La construcción de carreteras, puertos, aeropuertos, como parte del proteccionismo que México brindó a la inversión extranjera, incentivó las actividades turísticas que hasta entonces había sido un sector poco explotado y de 1920 a 1940 nacieron los primeros servicios de hotelería y agencias de viaje, más tarde en el

periodo de Miguel Alemán, la industria turística cobró mayor relevancia y se constituyó como una de las industrias más importantes. Fue una de las formas en que México se proyectó al mundo y dio a conocer su gente, su comida, sus tradiciones, en general su identidad, así como sus paisajes naturales.

** Elabora un cartel donde expongas lo que para ti **es ser mexicanos**. (evidencia para tu carpeta)

- a) Busca imágenes o información que te ayude a expresar tus ideas.
- b) Utiliza recortes de revistas, dibujos, materiales reciclados y letras de diversos tipos y tamaños.
- c) Explica tus creaciones a tu familia, describiendo cada uno de los elementos que lo conforman.

** Copia el siguiente cuadro en tu cuaderno y en cada espacio escribe cómo se promueve el nacionalismo (el orgullo de ser mexicano).

En la escuela	
En la familia	
Con los amigos	
En los medios de comunicación	
En la Iglesia	

** Lee el poema de Carlos Pellicer y contesta las siguientes:

- 1.-¿Qué tema aborda el poeta?
- 2.-¿Encuentras relación con tu vida cotidiana?, ¿por qué?
- 3.-¿Cuál es tu idea de ser mexicano? ¿Existe la identidad nacional?
- 4.-¿Puedes convivir sabiendo que hay muchos grupos en México?



Sembrador

El sembrador sembró la aurora; su brazo abarcaba el mar. En su mirada las montañas podían entrar.

La tierra pautada de surcos oía los granos caer. De aquel ritmo sencillo y profundo melódicamente los árboles pusieron su danza a mecer.

Sembrador silencioso: el sol ha crecido por tus mágicas manos. El campo ha escogido otro tono y el cielo ha volado más alto.

Sembraba la tierra. Su paso era bello: ni corto ni largo. En sus ojos cabían los montes y todo el paisaje en sus brazos.

****Elabora en tu cuaderno un esquema con elementos que le dan identidad a tu comunidad. Sigue el ejemplo.**

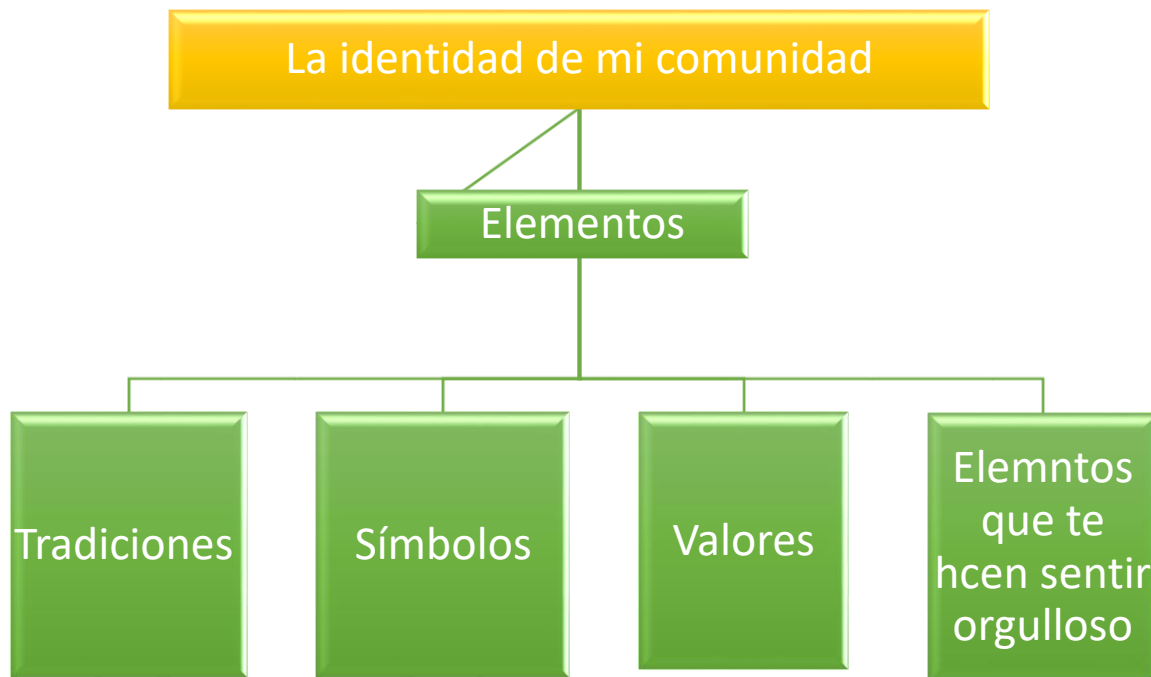

****Recopila tus evidencias de las sesiones anteriores y apuntes. Vuelve a leerlas y apóyate para comenzar hacer tu texto escrito e ilustrado del proceso de la Revolución Mexicana en el ámbito político y cultural. (Producto final).**

****Si tienes dudas, también puedes tomar en cuenta los videos que viste para ampliar tu información, o mándame un mensaje y yo te apoyo.**

****Expone tu escrito a tus familiares. (grábate, será una evidencia más y me lo envías por favor.)**

EXPERIENCIA

El trabajar a distancia con mis alumnos me fue un poco difícil al principio ya que no tenía la idea clara de cómo proporcionarles las actividades y que estas fueran claras, concisas e innovadoras, de tal modo que los jóvenes no se aburrieran de lo contrario pudieran trabajar de manera autónoma y alcanzar el aprendizaje de cada asignatura planeada. Cabe señalar que, 16 de marzo de 2020, la SEP emitió el Acuerdo 02/03/20 donde se suspenden las clases en las escuelas de educación básica, en el periodo del 23 de marzo al 17 de abril de 2020. Lo anterior, como una medida preventiva para disminuir el impacto de propagación del COVID-19. Esto fue una noticia que uno como docente no se espera, por tal motivo se tuvo que proponer un plan de aprendizaje en casa, para que los adolescentes, continúen con su proceso educativo, realizando actividades de aprendizaje desde su hogar, en un ambiente seguro, con el apoyo de sus familias.

Además, de ofrecer herramientas de educación a distancia, con los contenidos de cada asignatura, que estén a disposición de los educandos a través de las tecnologías de la información y la comunicación, así como del recurso con el que cuente la comunidad escolar. Pero como la comunidad donde se ubica la escuela y donde viven mis alumnos no hay internet ni señal de celular y si lo hay los jóvenes tienen que salir de su casa a buscar la señal hacia el cerro o trasladarse a la comunidad de Bejucos que se encuentra a 25 min para pagar además del pasaje la hora del ciber, así es, como nos enfrentamos a una que otra dificultad para poder hacerles llegar el trabajo y que ellos cumplieran en entregarme sus evidencias, al principio no hubo problemas ya que se les entregó material de forma física del cuadernillo para trabajar las dos semanas antes de salir de vacaciones de abril, posteriormente, se les pidió a los jóvenes que descargaran en whats App la aplicación para abrir Word, cabe señalar que no todos cuentan con celular personal por lo tanto aquellos que no tenían tuvieron que conseguir con algún familiar cercano. Esta estrategia de mandar el cuadernillo por ese medio si funcionó, excepto a tres alumnos no, porque en su celular no se podía abrir el archivo, así que, opte por enviarles el cuadernillo en fotos para que trabajaran y no se atrasaran. Esto si me funcionó y tuve a mis alumnos en constante comunicación por medio del whats App en el momento en que mis alumnos se comunicaran conmigo yo debía estar atenta a sus mensajes o llamadas porque sabía que estaban donde había señal siendo esto muy temprano 5 o 6 de la mañana, a esta hora por los chicos que salían a trabajar al campo y en el camino encontraban señal o muy noche. Las llamadas telefónicas que yo realizaba a quienes tenían teléfono en casa era siempre y cuando tuviera suerte con la señal.

Conforme avanzaron las semanas, me di cuenta que los jóvenes si estaban entendiendo y aprendiendo cumpliendo con el objetivo que yo tenía, se vio el compromiso de la mayoría de los alumnos en cumplir con las actividades escolares, así como el apoyo de las madres de familia a quienes agradezco estar al pendiente de sus hijos, animándolos para no descuidar los trabajos escolares.

Las primeras dos semanas fue contenido de reforzamiento, posteriormente me enfoqué con los aprendizajes del tercer trimestre, para esto les pedí a mis alumnos que me hicieran un escrito de su experiencia de haber trabajado desde casa, algunos de sus comentarios fueron:

“Trabajar en casa fue ni buena ni mala porque si le entendí a la mayoría de los trabajos y a los que no entendía solo escribía lo que alcanzaba a comprender, aun así aprendí” José A. Rodríguez.

“Para mí fue mala porque no me gusta trabajar de esta manera, algunas actividades se me hacen difíciles y no hay quien me explique como lo hace la maestra” Saul Gómez.

“Esto fue algo nuevo porque son diferentes a como si fuera una tarea, esta vez tenía que hacerlo yo solo sin la ayuda de mi maestra bueno, aunque ella me visito y me resolvió algunas dudas” Orlando Aguirre.

Con base a esas experiencias que tuvieron las dos primeras semanas, me puse a analizar la situación en la que estaban pasando los jóvenes, en estos momentos es difícil saber qué método será el más acertado, sobre todo teniendo en cuenta que no todos mis alumnos tienen en casa los mismos recursos digitales, por lo tanto, lo ideal era adaptarse a la realidad de cada joven, no solo curricularmente, sino emocionalmente.

Con base a la reflexión que hice, le di un giro y opte por modificar mi planeación de tal forma que mis alumnos se imaginaran que yo estaba ahí diciéndoles las indicaciones, y como le he mencionado debían ser claras, concisas e innovadoras de modo que el alumno comprendiera lo que tendría que hacer. Al estar elaborando la planeación me imaginaba que yo estaba frente a mi grupo, las posibles dudas que tendrían los alumnos sobre el tema y así poderles facilitar material para comprender el contenido. También tome mucho en cuenta el contexto donde se desenvuelven, sus habilidades, destrezas y dificultades para poder redactar las actividades con mayor claridad. El apoyo de las madres y padres de familia es fundamental en mi planeación ya que algunas actividades ellos están contemplados con el fin de que haya una comunicación constante y se involucren en la enseñanza de sus hijos. Esto me favoreció para bien, porque existió una organización de sus tiempos para las labores escolares y de casa sin descuidar ni una ni la otra.

CONCLUSIÓN

Es entonces que de todo esto aprendí que el reto fundamental para la transformación de la práctica docente implica el autoconocimiento de las debilidades más apremiantes en el proceso de enseñanza- aprendizaje. La decisión de buscar el cambio desde lo pedagógico y didácticos que garanticen la formación consciente y ascendente de los estudiantes. Es decir, poner al centro al alumno en toda actividad escolar consiente de las acciones educativas que favorecen el desarrollo integral, su contexto, habilidades, destrezas y debilidades para un mejor desarrollo educativo. Que el trabajar de manera conjunta, docente-alumnos- padres de familia hace que todos de alguna manera nos responsabilicemos del trabajo que se debe cumplir, existió más comunicación entre padre-madre-hijo, convivencia familiar, se involucraron más en las actividades escolares y más que nada que se valoró el trabajo del docente.

ANEXOS

EVALUACIONES

ESPAÑOL III

TEMA: Elaborar una historieta para su difusión (10 sesiones)

APRENDIZAJES ESPERADOS:

- ✓ Reconoce la importancia de recabar información sobre los antecedentes de un problema para resolverlo.
- ✓ Emplea las onomatopeyas y aliteraciones para la exaltación de los significados.
- ✓ Emplea los recursos gráficos y visuales para la construcción de un texto.
- ✓ Elabora distintos textos para difundir información.

PRODUCTO FINAL:

- ✓ Historieta

LISTA DE COTEJO	SI	NO
Reconoce las características de las historietas		
Identifica los elementos de una historieta		
Elabora historietas originales respetando sus características		
Su trabajo es creativo y adaptado al tema que seleccionaron		
Utiliza las onomatopeyas para darle "sonido" a la acción		
Escribe con una caligrafía clara y ordenada		
Sus trabajos son elaborados con buena ortografía y diálogos claros y precisos		

MATEMÁTICAS III

TEMA: Volumen del cono y cilindro (10 sesiones)

APRENDIZAJE ESPERADO:

- Resuelve problemas que implican calcular el volumen de cilindros y conos o cualquier de las variables que intervienen en las fórmulas que se utilicen.
- Anticipa como cambia el volumen al aumentar o disminuir alguna de las dimensiones.

PRODUCTO FINAL:

- Sacar el volumen de algún recipiente (cilindro- cono).

ASPECTOS	Destacado 10 y 9	Aceptable 8	Bajo 7	Deficiente 6
Identifico las fórmulas para calcular el volumen de cilindros y conos.				
Construyo las fórmulas para calcular el volumen de cilindros y conos, tomando como referencia las fórmulas de prismas y pirámides.				
Obtengo el volumen de cilindros y conos.				
Calculo cualquiera de las variables implicadas en las fórmulas del volumen de cilindros y conos.				

HISTORIA II (3 sesiones)

APRENDIZAJE ESPERADO:

- Explica el proceso de la Revolución Mexicana y la importancia de la Constitución de 1917.
- Describe los cambios de un régimen de caudillos a uno presidencial y la importancia de las políticas sociales en su desarrollo.
- Reconoce los elementos del nacionalismo revolucionario en el arte y la educación.

PRODUCTO FINAL

- Texto escrito del proceso de la Revolución Mexicana en el ámbito político y cultural.

ASPECTOS	EXCELENTE 10-9	BUENO 8	REGULAR 7	INSUFICIENTE 6
Distingo el proceso de la Revolución mexicana.				
Explico la importancia de la Constitución de 1917.				
Reconozco la importancia de los artículos: 3, 27 y 123 de la Constitución Mexicana en mi vida cotidiana.				
Explico el significado de presidencialismo.				
Identifico las diferencias entre el régimen de caudillos y el presidencialismo.				
Describo la importancia de las políticas sociales en el régimen posrevolucionario.				
Identifico las transformaciones de la vida diaria y la cultura en el México posrevolucionario.				
Reconozco al turismo como una forma de difundir la identidad de los mexicanos.				
Distingo los elementos del nacionalismo y cómo se vincula con la educación				

F. C y E II (2 sesiones)

APRENDIZAJE ESPERADO:

- Plantea alternativas de solución a situaciones que obstaculizan su bienestar socio afectivo para favorecer el desarrollo personal y social en su entorno próximo.

PRODUCTO FINAL:

- Esquema sobre el bienestar socioafectivo tomando en cuenta que significa para ti y propuestas de alternativas para mejorarlo.

ASPECTO	SI	NO
Explico qué es el bienestar socioafectivo.		
Planteo alternativas para mejorar mi bienestar socioafectivo.		
Identifico situaciones que obstaculizan el bienestar socioafectivo.		
Reflexiono sobre mi bienestar socioafectivo.		

7 de Junio del
2020

Experiencia

Buena pues la verdad me gusta la forma en que trabajamos porque era mas facil en algunas cosas > nos dava mas tiempo libre cuando terminaba mis actividades pues podia ir a trabajar & cuando iba a trabajar pues llegando en la tarde podia acer las actividades pues la verdad si me gusta la forma en que trabajamos lo que se me dificulto fue lo de matematicas no le entendia como tenia que acerle para realizar las operaciones, & lo que se me facilito fue acer la biografia por que era de algo que llo acia o llo conocia & eso es todo > pues la verdad si me gusta mucho como trabajamos estos trimestre > fue muy interesante trabajar nosotros solos por que no existia un arario completo > pues asi si uno terminaba temprano pues ya tenia arto tiempo libre > si era en la escuela terminaramos temprano o no como fuera teniamos que salir a las 2:00 de la tarde & pues fue todo.

Experiencia escrita por el alumno Misael Valentín Rodríguez Soto, sobre cómo se sintió al trabajar el tercer trimestre desde su hogar.

Bueno yo al trabajar sin mi maestra pienso que no aprendí igual que cuando ella me enseñaba y se me hicieron un poco complicados los trabajos, también aprendí algo no mucho, bueno en hacer los trabajos en casa es medio complicado por que vivimos en una comunidad donde no hay señal y internet lo cual tenemos que ir a un cerro a agarrar señal y a veces no hay dinero para ponerle recarga al teléfono y me quede con algunas dudas de matemáticas como el desarrollo de un cubo y un cilindro, con su fórmula, área y otras cosas más

Escrito del alumno Orlando Aguirre Martínez, del haber trabajado la estrategia "aprende en casa"

BIBLIOGRAFÍA

- “Cuerpos de revolución” de Daniel Carreón, <https://www.youtube.com/watch?v=kD5gz2k5IZQ>
- “El partido único en México: su formación” <https://www.youtube.com/watch?v=W-FzOWCdB1k>
- “Volumen de cilindros” de Daniel Carreón, <https://www.youtube.com/watch?v=MdU1V7GiOlg>
- Programa” Nacionalismo revolucionario” <https://www.youtube.com/watch?v=ImOh0OkjUYo>
- Secundaria Comunitaria. Unidades de Aprendizaje Independiente. Bloque 5. Edición: Consejo Nacional de Fomento Educativo.2012
- Secundaria Comunitaria. Unidades de Aprendizaje Independiente. Bloque 4. Edición: Consejo Nacional de Fomento Educativo.2012
- Matemáticas III. Libro para el maestro. Volumen II, Autores Ana Laura Barriendos Rodríguez, Ernesto Manuel Espinosa Asuar. Primera edición, 2008 (ciclo escolar 2008-2009) Secretaría de Educación Pública, 2008
- Historia II. Libro para el maestro. Volumen II, Autoras Eunice Mayela Ayala Seuthe, Oxana Pérez Bravo, Esther López-Portillo. Primera edición, 2008 (ciclo escolar 2008-2009) Secretaría de Educación Pública, 2008.
- Español III. Libro para el maestro. Volumen II, Autores Ana Rosa Díaz Aguilar, Eduardo Augusto Canto Salinas. Primera edición, 2008 (ciclo escolar 2008-2009) Secretaría de Educación Pública, 2008
- Formación Cívica y Ética I. Libro para el maestro. Volumen II, Autoras María Concepción Chávez Romo Claudia Liliana Poveda Carreño. Primera edición, 2007 (ciclo escolar 2007-2008) Secretaría de Educación Pública, 2007

